

Trinitron® Color Video Monitor

取扱説明書	JP
Operating Instructions	GB
Mode d'emploi	FR
Bedienungsanleitung	DE
Manual de instrucciones	ES
Istruzioni per l'uso	IT
使用说明书	CS

お買い上げいただきありがとうございます。



電気製品は、安全のための注意事項を守らないと、
火災や人身事故になることがあります。

この取扱説明書には、事故を防ぐための重要な注意事項と製品の取り扱い方を示しています。この取扱説明書をよくお読みのうえ、製品を安全にお使いください。お読みになったあとは、いつでも見られるところに必ず保管してください。

Trinitron
PVM-9L1
PVM-14L1
PVM-20L1

ソニーのモニターは正しく使用すれば事故が起きないように、安全には充分配慮して設計されています。しかし、内部に非常に高い電圧を使用しているため、まちがった使いかたをすると、火災や感電などにより死亡や大けがなど人身事故につながることもあり、危険です。

事故を防ぐために次のことを必ずお守りください。

安全のための注意事項を守る

4、5ページの注意事項をよくお読みください。製品全般の安全上の注意事項が記されています。

6ページの「使用上のご注意」もあわせてお読みください。

定期点検をする

5年に1度は、内部の点検を、お買い上げ店またはソニーのサービス窓口にご依頼ください(有料)。

故障したら使わない

すぐに、お買い上げ店またはソニーのサービス窓口にご連絡ください。

万一、異常が起きたら

- 煙が出たら
- 異常な音、においがしたら
- 内部に水、異物が入ったら
- モニターを落としたり、キャビネットを破損したときは

- ➔
- ① 電源を切る。
 - ② 電源コードや接続ケーブルを抜く。
 - ③ お買い上げ店またはソニーのサービス窓口にご連絡する。

警告表示の意味

この取扱説明書および製品では、次のような表示をしています。表示の内容をよく理解してから本文をお読みください。



警告

この表示の注意事項を守らないと、火災や感電などにより死亡や大けがなど人身事故につながる可能性があります。



注意

この表示の注意事項を守らないと、感電やその他の事故によりけがをしたり周辺の物品に損害を与えたりすることがあります。

注意を促す記号



火災



感電



注意

行為を禁止する記号



禁止



分解禁止



水ぬれ禁止



ぬれ手禁止

行為を指示する記号



指示



プラグをコンセントから抜く



アース線を接続せよ

△警告	4 (JP)
△注意	4 (JP)
使用上のご注意	6 (JP)
特長	6 (JP)
接続	7 (JP)
電源コードの取り付けかた	7 (JP)
接続ケーブルの取り付けかた (BNC型端子の場合)	7 (JP)
各部の名称と働き	8 (JP)
操作パネル	8 (JP)
後面パネル	9 (JP)
メニュー表示言語の切り換え	10 (JP)
メニューの操作方法	11 (JP)
メニューを使った調整	12 (JP)
項目一覧	12 (JP)
調整と設定	12 (JP)
保証書とアフターサービス	13 (JP)
仕様	14 (JP)
寸法図	i

この取扱説明書について

本書は、以下のカラービデオモニターに共通のものです。

- PVM-9L1 (9インチモニター)
- PVM-14L1 (14インチモニター)
- PVM-20L1 (20インチモニター)

上記機種で説明が異なる場合は、別々に説明してありますので該当する部分をお読みください。

本書のイラストはPVM-14L1を使用しています。

この装置は、情報処理装置等電波障害自主規制協議会 (VCCI) の基準に基づくクラスA情報技術装置です。この装置を家庭環境で使用すると電波妨害を引き起こすことがあります。

この場合には使用者が適切な対策を講ずるよう要求されることがあります。

電源接続時のご注意

それぞれの地域に合った電源コードをお使いください。

	アメリカ合衆国、カナダ	ヨーロッパ諸国	日本
プラグ型名	LP-30B	— ^{a)}	YP332
コネクタ型名	LS-13	VM0303B	YC-35
コード型名	SB-SVT	H05VV-F	VCTF
定格電圧・電流	10A/125V	10A/250V	7A/125V
安全規格	UL/CSA	SEMKO, NEMKO, DEMKO, SEV, KEMA, EI (FIMKO), CEPEC, VDE, BS	電安法

a) ご注意：プラグに関しては各国規制に適合し、使用に適した定格のものを使用してください。



下記の注意を守らないと、
火災や感電により死亡や大けがに
つながることがあります。

キャビネットをはずさない、改造しない



分解禁止

内部には電圧の高い部分があり、キャビネットや裏ぶたなどをはずしたり、改造したりすると、火災や感電の原因となります。内部の調整や設定、点検、修理は、お買い上げ店またはソニーのサービス窓口にご依頼ください。

内部に水や異物を入れない



禁止

水や異物が入ると火災や感電の原因となります。万一、水や異物が入ったときは、すぐに電源を切り、電源コードや接続ケーブルを抜いて、お買い上げ店またはソニーのサービス窓口にご相談ください。

電源コードを傷つけない



禁止

電源コードを傷つけると、火災や感電の原因となります。

- ・設置時に、製品と壁やラック、棚などの間に、はさみ込まない。
- ・電源コードを加工したり、傷つけたりしない。
- ・重いものをのせたり、引っ張ったりしない。
- ・熱器具に近づけたり、加熱したりしない。
- ・電源コードを抜くときは、必ずプラグを持って抜く。

万一、電源コードが傷んだら、お買い上げ店またはソニーのサービス窓口にご依頼ください。

規定の電源電圧で使う



指示

この取扱説明書に記されている電源電圧でお使いください。
規定外の電源電圧での使用は、火災や感電の原因となります。

油煙、湯気、湿気、ほこりの多い場所では設置・使用しない



禁止

上記のような場所に設置すると、火災や感電の原因となります。
この取扱説明書に記されている仕様条件以外の環境での使用は、火災や感電の原因となります。

ラックマウント時は専用ブレーカーを取り付ける



指示

設置の際は専用ブレーカーを取り付けて使用してください。

ラックマウントした機器を、2台以上同時に引き出さない



禁止

2台以上同時に引き出すと、機器の重みでラックが転倒し、けがの原因となります。一度にラックから引き出すのは1台だけにしてください。

また、ラックが転倒・移動しないように適切な処置をとってください。



下記の注意を守らないと、
けがをしたり周辺の物品に損害を与える
ことがあります。

ぬれた手で電源プラグをさわらない



ぬれ手禁止

ぬれた手で電源プラグを抜き差しすると、感電の原因となることがあります。

接続の際は電源を切る



注意

電源コードや接続ケーブルを接続するときは、電源を切ってください。感電や故障の原因となることがあります。

指定された電源コード、接続ケーブルを使う



注意

付属の、あるいは取扱説明書に記されている電源コード、接続ケーブルを使わないと、感電や故障の原因となることがあります。他の電源コードや接続ケーブルを使用する場合は、お買い上げ店またはソニーのサービス窓口にご相談ください。

通風孔をふさがない



禁止

通風孔をふさぐと内部に熱がこもり、火災や故障の原因となることがあります。風通しをよくするために次の項目をお守りください。

- ・壁から 10cm 以上離して設置する。
- ・密閉された狭い場所に押し込めない。
- ・毛足の長い敷物（じゅうたんや布団など）の上に設置しない。
- ・布などで包まない。
- ・あお向けや横倒し、逆さまにしない。

水のある場所に設置しない



水ぬれ禁止

水が入ったり、ぬれたりすると、火災や感電の原因となることがあります。雨天や降雪中、海岸や水辺での使用は特にご注意ください。

不安定な場所に設置しない



禁止

ぐらついた台の上や傾いたところなどに設置すると、モニターが落ちたり、倒れたりして、けがの原因となることがあります。

また、設置・取り付け場所の強度を充分にお確かめください。

直射日光の当たる場所や熱器具の近くに設置・保管しない



禁止

内部の温度が上がリ、火災や故障の原因となることがあります。

真夏の、窓を閉め切った自動車内では50 を越えることがありますので、ご注意ください。

モニターは、2人以上で開梱・運搬する



注意

モニターは見た目より重量があります。開梱や運搬は、けがや事故を防ぐため、必ず2人以上で行ってください。1人で行うと腰を痛めることがあります。

転倒、移動防止の処置をする



注意

モニターをラックに取り付け・取りはずしをするときは、転倒・移動防止の処置をしないと、倒れたり、動いたりして、けがの原因となることがあります。安定した姿勢で注意深く作業してください。また、ラックの設置状況、強度を充分にお確かめください。

モニターの上に乗らない、重いものを載せない



禁止

倒れたり、落ちたり、壊れたりして、けがの原因となることがあります。

お手入れの際は、電源を切って電源プラグを抜く



プラグをコンセントから抜く

電源を接続したままお手入れをすると、感電の原因となることがあります。

移動させるときは電源コード、接続ケーブルを抜く



注意

接続したまま移動させると、電源コードや接続ケーブルが傷つき、火災や感電の原因となることがあります。

定期的に内部の掃除を依頼する



注意

長い間掃除をしないと内部にホコリがたまり、火災や感電の原因となることがあります。1年に1度は、内部の掃除をお買い上げ店またはソニーのサービス窓口にご依頼ください（有料）。

特に、湿気の多くなる梅雨の前に掃除をすると、より効果的です。

電源プラグは突きあたるまで差し込む



注意

まっすぐに突きあたるまで差し込まないと、火災や感電の原因となります。

アース線を接続せよマーク



アース線を接続せよ

安全アースを接続しないと、感電することがあります。

次の方法でアースを接続してください。指定の電源コードから出ている緑色のアース線を建物に備えられているアース端子に接続してください。

安全アースを取りつけることができない場合は、ソニーのサービス担当者または営業担当者にご相談ください。

使用上のご注意

(モニターのパフォーマンスを維持するために)

磁気に対するご注意

- 磁石、スピーカー、電気時計、磁石を使用した機器やおもちゃ、磁気応用健康器具など、磁気を発生するものを近づけないでください。磁気の影響を受けて、画面が揺れたり、色が乱れたりすることがあります。
- モニターの設置の向きによっては、地磁気の影響を受けて、画面が傾いたり、色が乱れることがあります。故障ではありません。このときは、一度、電源を切って(消磁して)からモニターの向きを変えてください。

ブラウン管について

- ブラウン管の表面はホコリが付きやすいので、ときどき柔らかい布でふいてください。また、表面は傷つきやすいので、硬いものでこすったり、たたいたり、ものをぶつけないでください。
- ブラウン管の表面に手を触れると弱い電気を感じるがありますが、これはブラウン管表面に静電気を帯びているため、人体に影響はありません。

クリーニングについて

- お手入れの際は、必ず電源を切って電源プラグを抜いてください。
- キャビネットの汚れがひどいときは、水で5～6倍に薄めた中性洗剤液に柔らかい布をひたし、かたくしぼってから汚れをふきとります。このあと乾いた布でからぶきしてください。
- シンナーやベンジンなどの薬品類は、表面の仕上げをいためたり、表示が消えてしまうことがありますので、使用しないでください。

ラックマウントについて

ラックマウント時は、モニターのパフォーマンス維持のため上下に1U空けて、通気孔の確保や通気ファンの設置を行ってください。

特長

画像

解像度

トリニロン¹⁾管の採用により中心部の解像度が600本以上の鮮明な画像が得られます。(PVM-14L1/PVM-20L1のみ)

くし形フィルター採用(PVM-14L1/PVM-20L1のみ)

くし形フィルターの採用によりNTSCカラー方式信号のクロスカラー妨害(文字のまわりの虹)やカラーノイズ(色のにじみ)をなくし、きめ細かで透明度の高い画像が得られます。

ビームカレントフィードバック回路採用

長期間安定したホワイトバランスが得られます。

2カラー方式

NTSC、PALの2つのカラー方式に自動で切り換わります。

入力

Y/C入力端子(S入力端子)

ビデオ機器などからの映像信号を、輝度信号(Y)と色信号(C)の2つに分離したまま入力できます。これにより、信号間の干渉による色のにじみやちらつきの少ない、鮮明な画像が得られます。

自動終端開放(⚡マークの付いた端子のみ)

後面パネルの入力端子は、出力端子に何も接続していないときは、内部で75Ωに終端されています。出力端子にケーブルが接続されると、内部の75Ωが自動的に開放され、入力端子に入った信号がそのまま出力されます(ループスルー)。

機能

16:9表示モード

横縦比4:3の信号だけでなく、横縦比16:9の入力信号を正しくモニターすることができます。

ご注意

16:9表示のときに、画面の上端に赤青緑の走査線が見えますがこれは本体内部の動作によるものです。

オンスクリーンメニュー機能

画面に表示したメニューで、接続するシステムに最適な本機の調整や設定をすることができます。

1) トリニロン

“トリニロン”はソニー株式会社の登録商標です。

接続

オプション

EIA規格の19インチラックに収納可能
別売りのマウンティングブラケットMB-520(9インチモニター用)、
MB-502B(14インチモニター用)またはスライドレールSLR-103A
(20インチモニター用)を使用すると、EIA19インチラックにマウン
トすることができます。マウント方法についてはマウンティングブラ
ケットまたはスライドレールの取扱説明書をご覧ください。

電源コードの取り付けかた

付属の電源コードを後面パネルの～AC IN端子に差し込み、電源
コンセントに接続して使用してください。

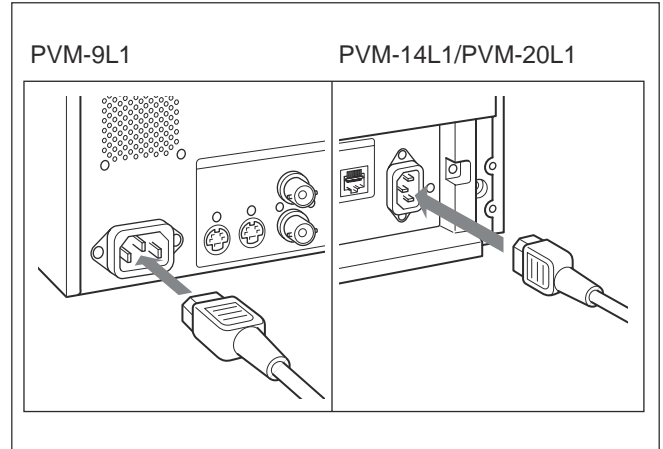

接続ケーブルの取り付けかた(BNC型端子の場合)

下図のように接続して使用してください。

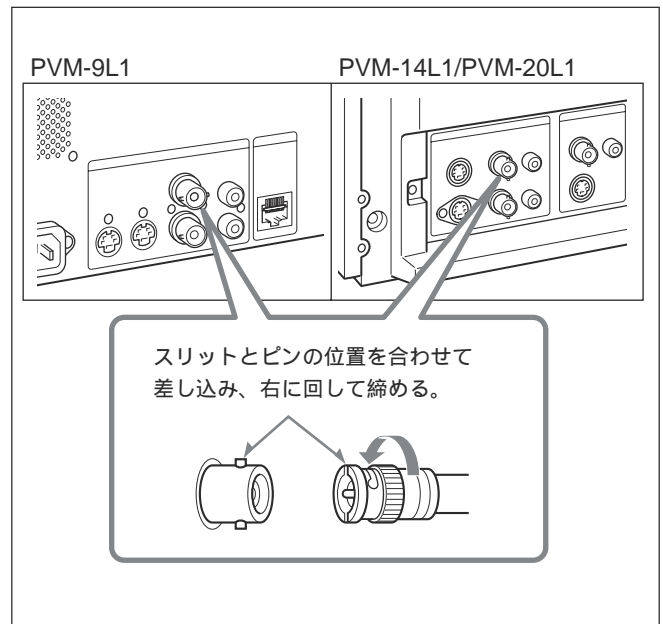

各部の名称と働き

操作パネル

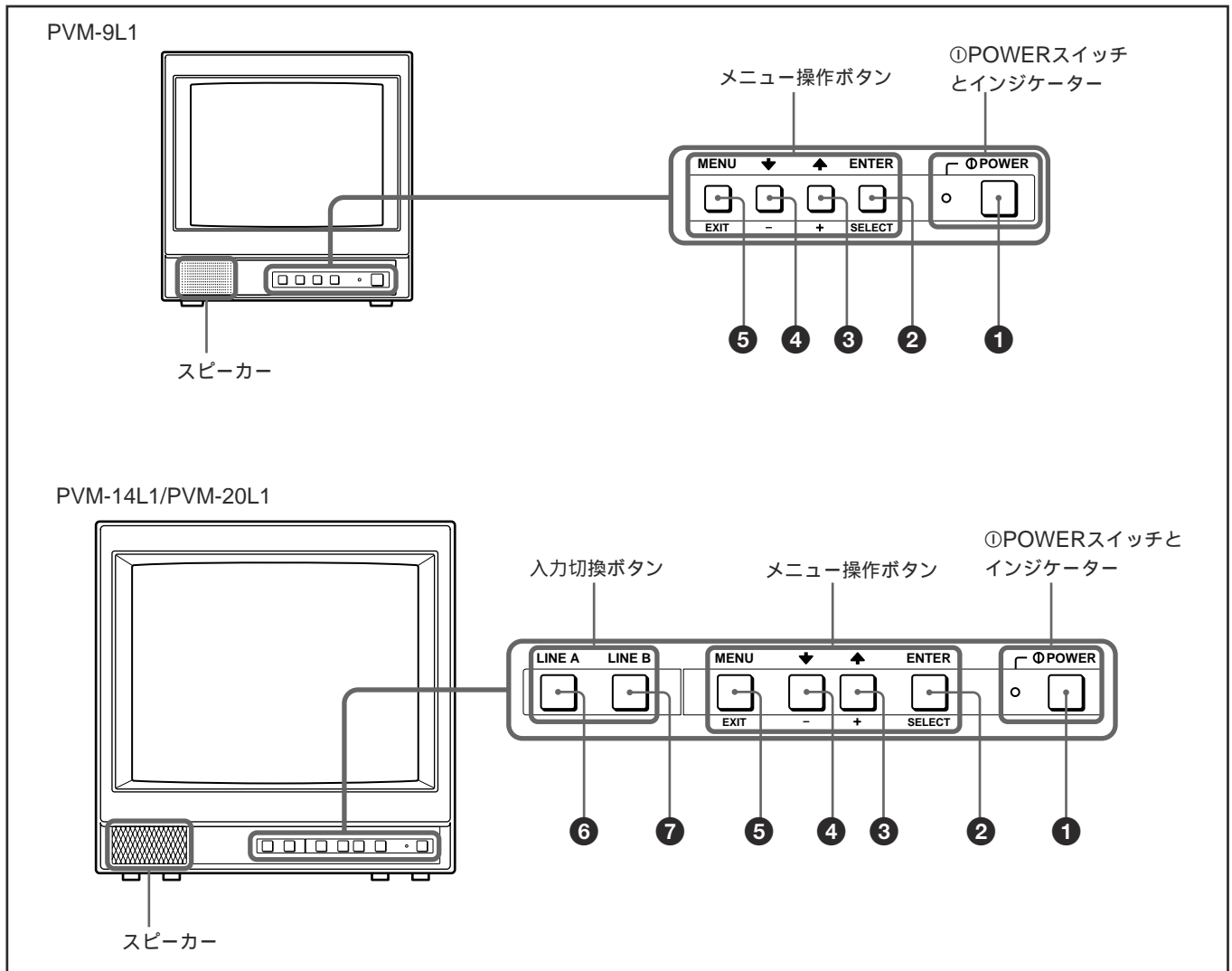

①POWERスイッチとインジケータ

① POWER (電源) スイッチ

押し込むと電源が入り、インジケータが点灯します。もう一度押すと、電源が切れます。

メニュー操作ボタン

② ENTER/SELECT ボタン

メニューで内容を決定するときに使います。

③ ↑/+ (カーソル上方向移動/調整) ボタン

④ ↓/- (カーソル下方向移動/調整) ボタン

メニューでカーソルを動かしたり、数値を調整したりするときに使います。

⑤ MENU/EXIT ボタン

メニューを出したり消したりするときに使います。

入力切替ボタン (PVM-14L1/PVM-20L1のみ)

⑥ LINE A ボタン

LINE A 入力端子からの信号をモニターするときに押します。

⑦ LINE B ボタン

LINE B 入力端子からの信号をモニターするときに押します。

後面パネル

PVM-9L1

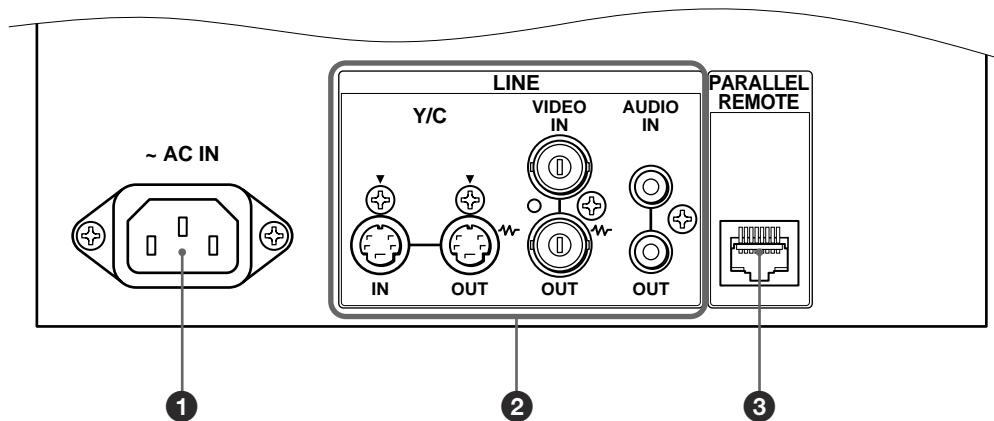

PVM-14L1/PVM-20L1

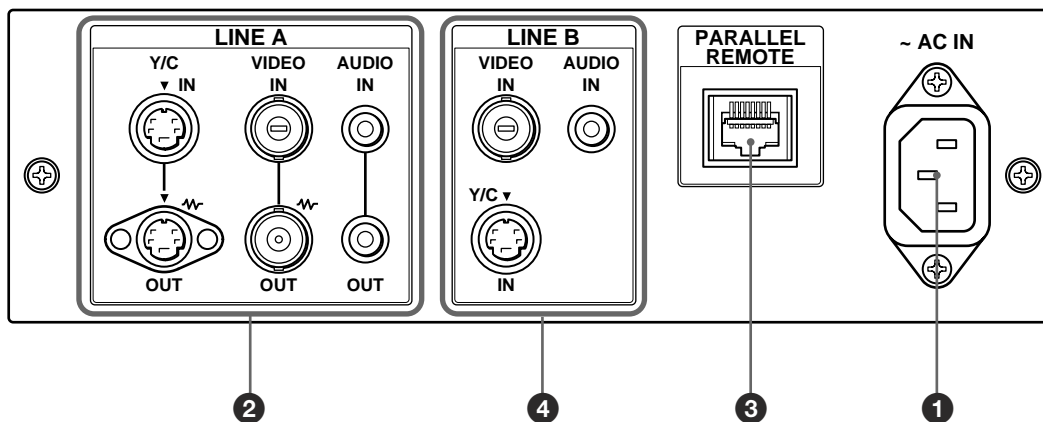

(マークは75 自動終端を示します。)

後面パネル

① ~AC IN ソケット

付属のAC 電源コードをつなぎます。

② LINE 入出力端子 (PVM-9L1)

LINE A 入出力端子 (PVM-14L1/PVM-20L1)

Y/C 分離入力、コンポジットビデオ信号と音声信号のライン入力端子、およびそれぞれのループスルー端子です。

PVM-14L1/PVM-20L1は、操作パネルのLINE A ボタンを押してモニターします。

Y/C 入力とVIDEO 入力を同時に接続した場合、Y/C 入力優先となります。

Y/C IN/OUT (4 ピンミニDIN)

Y/C 分離の入出力端子です。VTR やビデオカメラ、他のモニターなど、外部機器のY/C 分離出力および入力端子と接続します。

VIDEO IN/OUT (BNC 型)

コンポジットビデオの入出力端子です。VTR やビデオカメラ、他のモニターなど、外部機器のコンポジット映像出力および入力端子と接続します。

AUDIO IN/OUT (ピンジャック)

音声の入出力端子です。VTRなどの外部機器の音声出力および入力端子と接続します。

③ PARALLEL REMOTE (パラレルリモート) 端子 (8ピンモジュラーコネクター)

パラレルコントロールスイッチを構成してモニターを外部操作します。

ピン配置について詳しくは、15 (JP) ページをご覧ください。

④ LINE B 入力端子 (PVM-14L1/PVM-20L1のみ)

コンポジットビデオ信号と音声信号のライン入力端子です。操作パネルのLINE B ボタンを押してモニターします。

Y/C 入力とVIDEO 入力を同時に接続した場合、Y/C 入力が優先となります。

Y/C IN (4ピンミニDIN)

Y/C分離の入力端子です。VTRやビデオカメラ、他のモニターなど、外部機器のY/C分離出力端子と接続します。

VIDEO IN (BNC 型)

コンポジットビデオの入力端子です。VTR やビデオカメラ、他のモニターなど、外部機器のコンポジット映像出力と接続します。

AUDIO IN (ピンジャック)

音声の入力端子です。VTRなどの外部機器の音声出力端子と接続します。

メニュー表示言語の切り換え

メニュー画面やメッセージの表示言語を6言語 (ENGLISH、DEUTSCH、FRANÇAIS、ITALIANO、ESPAÑOL、日本語)の中から選ぶことができます。

出荷時の設定は「ENGLISH」(英語)に設定されています。

なお、メニュー画面のイラスト上の■マーク部分に、本機の現在の設定値が表示されます。

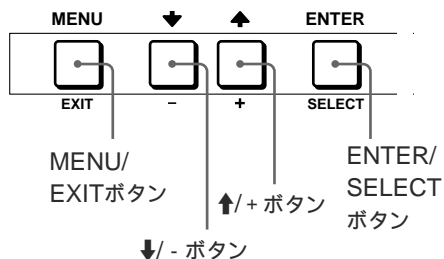

- 1 MENU/EXIT ボタンを押して、メニュー画面が表示されたら ↑/ +、↓/ - ボタンを押して  (USER CONFIG) を選択し、ENTER/SELECT ボタンを押す。USER CONFIG メニューが表示されます。

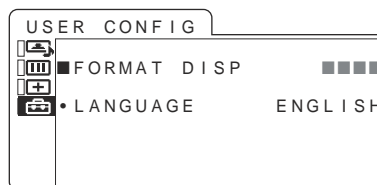

- 2 ↑/ +、↓/ - ボタンを押して「LANGUAGE」を選び、ENTER/SELECT ボタンを押す。選んだ項目が黄色で表示されます。

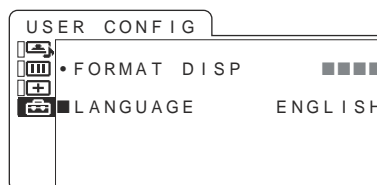

- 3 ↑/ +、↓/ - ボタンを押して表示させたい言語を選ぶと、画面表示が選んだ言語に切り換わります。ENTER/SELECT ボタンで決定します。

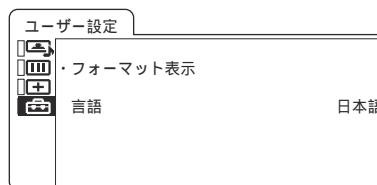

メニュー画面を消すには MENU/EXIT ボタンを押す。
約1分間操作をしないとメニューは自動的に消えます。

メニューの操作方法

本機では、画質調整や入力信号の設定、初期設定の変更など、各種調整や設定をメニュー画面で行います。

調整や設定を行う場合の操作は以下のとおりです。

メニュー項目について詳しくは「メニューを使った調整」(12(JP)ページ)をご覧ください。

メニュー画面表示の言語を切り換えることもできます。

表示言語を変えるには、「メニュー表示言語の切り換え」(10(JP)ページ)をご覧ください。

なお、メニュー画面のイラスト上の■マーク部分に、本機の現在の設定値が表示されます。

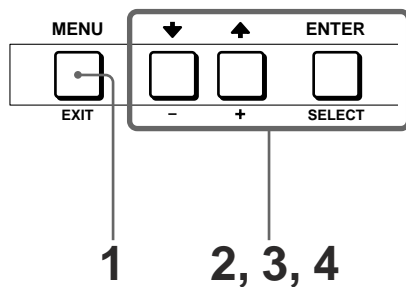

1 MENU/EXIT ボタンを押す。

メニュー画面が表示されます。

現在選択されているメニューが黄色いカーソルで表示されます。

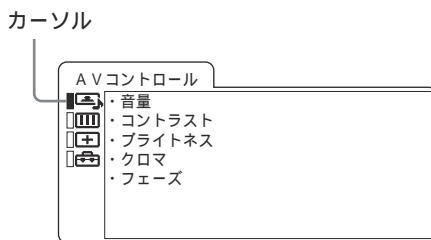

2 ↑ / +、↓ / - ボタンを押してメニューを選び、ENTER / SELECT ボタンを押す。

選んだメニューのアイコンが黄色で表示され、設定項目が表示されます。

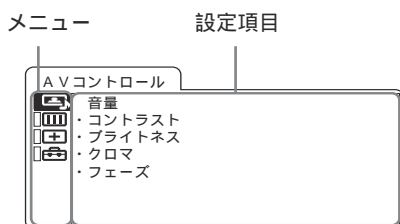

3 ↑ / +、↓ / - ボタンを押して設定項目を選び、ENTER / SELECT ボタンを押す。

変更する項目が黄色で表示されます。

ご注意

選択した項目によっては、もう一階層下のメニュー画面に入ることがあります。

4 設定項目の調整や設定をする。

数値を変更する項目の場合：

数値を大きくするときは、↑ / + ボタンを押す。

数値を小さくするときは、↓ / - ボタンを押す。

ENTER / SELECT ボタンを押すと確定され、元の画面に戻ります。

AVコントロールは、調整するとENTER / SELECT ボタンを押さなくても確定します。

設定を選ぶ場合：

↑ / +、↓ / - ボタンを押して設定を選び、ENTER / SELECT ボタンを押す。

ご注意

設定項目で青色表示の項目はアクセスできない状態を意味します。白色表示に変わるとアクセスが可能になります。

メニュー画面を消すには
MENU / EXIT ボタンを押す。

約1分間操作をしないとメニューは自動的に消えます。

設定値の記憶について

設定値は自動的に本体に記憶されます。

メニューを使った調整

項目一覧

本機のスクリーンメニューは次のような構成になっています。

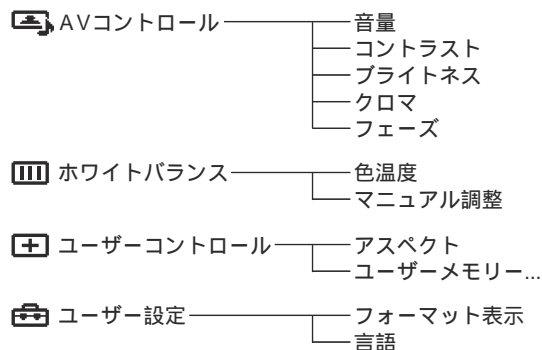

調整と設定

AVコントロールメニュー

音量や画質を調整するメニューです。

入力信号によって調整できない項目は青色で表示されます。

サブメニュー	設定
音量	音量を調整します。
コントラスト	コントラストを調整します。
ブライトネス	明るさを調整します。
クロマ	色の濃さを調整します。設定値が大きくなると濃くなり、小さくなると薄くなります。
フェーズ	色相(フェーズ)を調整します。設定値が大きくなると緑がかり、小さくなると紫がかります。

ホワイトバランスメニュー

画質のホワイトバランスを調整するメニューです。ホワイトバランスの調整には測定器が必要です。

サブメニュー	設定
色温度	色温度を「D65」, 「D93」, 「ユーザー設定」から設定します。
マニュアル調整	色温度を「ユーザー設定」にしたとき、表示が青色から白色にかわり、調整できるようになります。 <ul style="list-style-type: none">・ゲイン調整... : カラーバランスRGB(ゲイン)を調整します。・バイアス調整... : カラーバランスRG(バイアス)を調整します。・標準値をコピー : ↑ / +, ↓ / - ボタンを押してD65またはD93を選択すると、選択された色温度のホワイトバランスデータが、「ユーザー設定」にコピーされます。

ユーザーコントロールメニュー

画面のアスペクト比を選択したり、設定した値を保存したり、呼び出したりするメニューです。

サブメニュー	設定
アスペクト	画面のアスペクト比を4:3、16:9から選択します。
ユーザーメモリー...	設定した値を保存したり、呼び出したりする時に選択します。 <ul style="list-style-type: none">・保存 : 現在、AVコントロールで調整した値を内部メモリーに記憶します。・呼び出し : 内部メモリーに保存されている調整、設定値を呼び出します。

ユーザー設定メニュー

言語の選択や、フォーマット表示などを設定します。

サブメニュー	設定
フォーマット表示	入力信号のフォーマットを画面に表示させるかどうかを設定します。 <ul style="list-style-type: none">「オン」 : 常に表示「オフ」 : 常に非表示「オート」 : 信号入力開始後約10秒間だけ表示
言語	メニューやメッセージの表示言語を以下の6言語から選択できます。 <ul style="list-style-type: none">「日本語」「ENGLISH」 : 英語「DEUTSCH」 : ドイツ語「FRANÇAIS」 : フランス語「ITALIANO」 : イタリア語「ESPAÑOL」 : スペイン語

便利なラストコントロール機能

メニュー画面が表示されていない状態で↓ / - または↑ / + ボタンを押すと、音量、コントラスト、ブライトネス、クロマ、フェーズのうち、最後に調整された項目の調整画面になり、直ちにその項目を調整できます。

保証書とアフターサービス

保証書

- この製品には保証書が添付されていますので、お買い上げの際お受け取りください。
- 所定事項の記入および記載内容をお確かめのうえ、大切に保存してください。

アフターサービス

調子が悪いときはまずチェックを
この説明書をもう一度ご覧になってお調べください。

それでも具合の悪いときはサービスへ
お買い上げ店、またはお近くのソニーサービス窓口にご相談ください。

保証期間中の修理は
保証書の記載内容に基づいて修理させていただきます。詳しくは
保証書をご覧ください。

保証期間経過後の修理は
修理によって機能が維持できる場合は、ご要望により有料修理を
させていただきます。

映像信号系

周波数特性

LINE	PVM-9L1 : 4MHz + 0dB、 - 6dB (輝度信号)
	PVM-14L1/PVM-20L1 : 8MHz + 0dB、 - 6dB (輝度信号)

画像系

ノーマルスキャン	PVM-9L1 : CRT 有効画面の6% オーバースキャン PVM-14L1/PVM-20L1 : CRT 有効画面の7% オーバースキャン
H直線性	8.0% 以下(標準)
V直線性	7.0% 以下(標準)
色温度	D65、D93、ユーザー設定(調整可能色温度 5000K ~ 10000K)
解像度(中心部)	PVM-9L1 : 250TV本 PVM-14L1/PVM-20L1 : 600TV本 (Y/C入力時)

入力

LINE 入力端子(PVM-9L1)

Y/C入力	4ピンミニDIN(×1) ピン配列について詳しくは、15(JP)ページをご覧ください。
VIDEO入力	BNC型(×1)1Vp-p + 3dB、 - 6dB、同期負
AUDIO入力	ピンジャック(×1) - 5dBu ¹⁾ 、47k 以上

LINE A/B 入力端子(PVM-14L1/PVM-20L1)

Y/C入力	4ピンミニDIN(×2) ピン配列について詳しくは、15(JP)ページをご覧ください。
VIDEO入力	BNC型(×2)1Vp-p + 3dB、 - 6dB、同期負
AUDIO入力	ピンジャック(×2) - 5dBu ¹⁾ 、47k 以上

PARALLEL REMOTE 入力端子

モジュラーコネクタ(8P)(×1)

出力

LINE 出力端子(PVM-9L1)

Y/C出力	4ピンミニDIN(×1)ループスルー、75 自動終端機能付き
VIDEO出力	BNC型(×1)ループスルー、75 自動終端機能付き
AUDIO出力	ピンジャック(×1)ループスルー

LINE A 出力端子(PVM-14L1/PVM-20L1)

Y/C出力	4ピンミニDIN(×1)ループスルー、75 自動終端機能付き
VIDEO出力	BNC型(×1)ループスルー、75 自動終端機能付き
AUDIO出力	ピンジャック(×1)ループスルー

内蔵スピーカー出力 0.8W(モノラル)

その他

CRT トリニオン(P22 蛍光体)

消費電力	PVM-9L1 : 40W PVM-14L1 : 68W PVM-20L1 : 75W
------	---

電源

AC100V ~ 240V、50/60HZ

動作条件

温度	0 ~ + 35
湿度	30 ~ 85%(結露のないこと)
気圧	700 ~ 1060 hPa

保存・輸送条件

温度	- 10 ~ + 40
湿度	0 ~ 90%
気圧	700 ~ 1060 hPa

最大外形寸法(幅/高さ/奥行き)

PVM-9L1	: 217 × 218 × 350mm
PVM-14L1	: 346 × 340 × 414mm
PVM-20L1	: 449 × 441 × 502mm

質量

PVM-9L1	: 約6.3 kg
PVM-14L1	: 約15 kg
PVM-20L1	: 約28 kg

付属品

AC電源コード(1)
取扱説明書(1)
保証書(1)

1) 0dBu=0.775Vr.m.s.

ピン配列

Y/C IN 端子(4ピンミニDIN)のピン配列

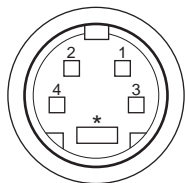

ピンNo.	信号	信号レベル
1	Y入力	1Vp-p、同期負、75
2	クロマ入力 サブキャリア入力	286m Vp-p (NTSC)、 300m Vp-p (PAL)、 バースト Y-C 間遅延時間 0 ± 100nsec、75
3	GND(Y入力用)	アース
4	GND(クロマ入力用)	アース

PARALLEL REMOTE 端子 モジュラーコネクタ(8ピン)

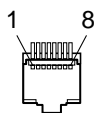

ピン番号	機能	
	PVM-14L1/PVM-20L1	PVM-9L1
1	入力信号LINE Aを指定	あき
2	入力信号LINE Bを指定	あき
3	あき	あき
4	あき	あき
5	GND	GND
6	あき	あき
7	あき	あき
8	アスペクト比 16:9の選択	アスペクト比 16:9の選択

リモートコントロールを使用するための配線
リモートコントロールで使用したい機能をアース(5ピン)に接続します。

本機の仕様および外観は、改良のため予告なく変更することがありますが、ご了承ください。

本機は「JIS C 61000-3-2 適合品」です。

Owner's Record

The model and serial numbers are located at the rear. Record these numbers in the spaces provided below. Refer to these numbers whenever you call upon your Sony dealer regarding this product.

Model No. _____

Serial No. _____

WARNING

To prevent fire or shock hazard, do not expose the unit to rain or moisture.

Dangerously high voltage are present inside the unit.

Do not open the cabinet. Refer servicing to qualified personnel only.

In the event of a malfunction or when maintenance is necessary, consult an authorized Sony dealer.

For the customers in the U.S.A.

This equipment has been tested and found to comply with the limits for a Class A digital device, pursuant to Part 15 of the FCC Rules. These limits are designed to provide reasonable protection against harmful interference when the equipment is operated in a commercial environment. This equipment generates, uses, and can radiate radio frequency energy and, if not installed and used in accordance with the instruction manual, may cause harmful interference to radio communications. Operation of this equipment in a residential area is likely to cause harmful interference in which case the user will be required to correct the interference at his own expense.

You are cautioned that any changes or modifications not expressly approved in this manual could void your authority to operate this equipment.

For the customers in Canada

This Class A digital apparatus complies with Canadian ICES-003.

Pour les utilisateurs au Canada

Cet appareil numérique de la classe A est conforme à la norme NMB-003 du Canada.

For the customers in Europe

This product with the CE marking complies with both the EMC Directive (89/336/EEC) and the Low Voltage Directive (73/23/EEC) issued by the Commission of the European Community.

Compliance with these directives implies conformity to the following European standards:

- EN60950: Product Safety
- EN55103-1: Electromagnetic Interference (Emission)
- EN55103-2: Electromagnetic Susceptibility (Immunity)

This product is intended for use in the following Electromagnetic Environment(s):

E1 (residential), E2 (commercial and light industrial), E3 (urban outdoors) and E4 (controlled EMC environment, ex. TV studio).

ATTENTION – When the product is installed in a rack:

a) Elevated operating ambient temperature

If installed in a closed or multi-unit rack assembly, the operating ambient temperature of the rack environment may be greater than room ambient. Therefore, consideration should be given to installing the equipment in an environment compatible with the manufacture's maximum rated ambient temperature (T_{mra}: 0°C to 35°C (32°F to 95°F)).

b) Reduced air flow

Installation of the equipment in a rack should be such that the amount of air flow required for safe operation of the equipment is not compromised.

c) Mechanical loading

Mounting of the equipment in the rack should be such that a hazardous condition is not achieved due to uneven mechanical loading.

d) Circuit overloading

Consideration should be given to the connection of the equipment to the supply circuit and the effect that overloading of circuits might have on overcurrent protection and supply wiring. Appropriate consideration of equipment nameplate ratings should be used when addressing this concern.

e) Reliable earthing

Reliable earthing of rack-mounted equipment should be maintained. Particular attention should be given to supply connections other than direct connections to the branch circuit (e.g., use of power strips).

f) Gap keeping

Upper and lower gap of rack-mounted equipment should be kept 44 mm (1 3/4 inches).

Table of Contents

Precaution 4 (GB)

Features 4 (GB)

Connections 5 (GB)

 How to Connect the AC Power Cord 5 (GB)

 How to Connect a Cable to a BNC Connector 5 (GB)

Location and Function of Parts and Controls 6 (GB)

 Control Panel 6 (GB)

 Rear Panel 7 (GB)

Selecting the Menu Language 8 (GB)

Using the Menu 9 (GB)

Adjustment Using the Menus 10 (GB)

 Items 10 (GB)

 Adjusting and Changing the Settings 10 (GB)

Specifications 12 (GB)

 Dimensions i

The explanation given in this manual can be applied to the following models unless noted otherwise.

When the explanation differs among models, this is clearly indicated in this manual.

- PVM-9L1 (9-inch monitor)
- PVM-14L1 (14-inch monitor)
- PVM-20L1 (20-inch monitor)

Unless indicated otherwise, illustrations of the video monitor are of the PVM-14L1.

Warning on power connection

Use the proper power cord for your local power supply.

	United States, Canada	Europe	Japan
Plug type	LP-30B	— ^{a)}	YP332
Female end	LS-13	VM0303B	YC-35
Cord type	SB-SVT	H05VV-F	VCTF
Minimum cord set rating	10A/125V	10A/250V	7A/125V
Safety approval	UL/CSA	SEMKO, NEMKO, DEMKO, SEV, KEMA, EI (FIMKO), CEBEC, VDE, BS	DENAN-HO

a) Note: Use an appropriate rating plug which is applied to local regulations.

Precaution

On safety

- Operate the unit only with a power source as specified in “Specifications” section.
- The nameplate indicating operating voltage, power consumption, etc., is located at the rear.
- Should any solid object or liquid fall into the cabinet, unplug the unit and have it checked by qualified personnel before operating it any further.
- Do not drop or place heavy objects on the power cord. If the power cord is damaged, turn off the power immediately. It is dangerous to use the unit with a damaged power cord.
- Unplug the unit from the wall outlet if it is not to be used for several days or more.
- Disconnect the power cord from the AC outlet by grasping the plug, not by pulling the cord.
- The socket-outlet shall be installed near the equipment and shall be easily accessible.

On installation

- Allow adequate air circulation to prevent internal heat build-up.
Do not place the unit on surfaces (rugs, blankets, etc.) or near materials (curtains, draperies) that may block the ventilation holes.
- Do not install the unit in a location near heat sources such as radiators or air ducts, or in a place subject to direct sunlight, excessive dust, mechanical vibration or shock.

On cleaning

To keep the unit looking brand-new, periodically clean it with a mild detergent solution. Never use strong solvents such as thinner or benzine, or abrasive cleansers since they will damage the cabinet. As a safety precaution, unplug the unit before cleaning it.

On repacking

Do not throw away the carton and packing materials. They make an ideal container which to transport the unit.

On Mounting on a Rack

Leave 1U space empty above and below the monitor to ensure adequate air circulation or install a fan to maintain the monitor’s performance.

If you have any questions about this unit, contact your authorized Sony dealer.

Features

Picture

Screen resolution

The use of a Trinitron¹⁾ picture tube, with over 600 lines of horizontal resolution in the center of the picture, provides a clear, vivid picture. (PVM-14L1/PVM-20L1 only)

Comb filter (PVM-14L1/PVM-20L1 only)

The use of a comb filter allows more accurate Y/C color separation with NTSC video signals. This contributes to less of a decrease in resolution, and prevents the cross color and cross luminance phenomena.

Beam current feedback circuit

The built-in beam current feedback circuit assures stable white balance.

Two color systems available

The monitor can display NTSC and PAL signals. The appropriate color system is selected automatically.

Input

Y/C input connector (S-input connector)

A video signal, split into a luminance component (Y) and a chrominance component (C), can be input through this connector, eliminating the interference between the two components, ensuring picture quality.

Automatic termination (only for connectors with a mark)

The input connector is terminated at 75 ohms internally when nothing has been connected to the output connector. If a cable is connected to the output connector, the internal terminal is automatically released and the signals input to the input connector are output to the output connector (loop-through).

.....
1) Trinitron

“Trinitron” is a registered trademark of Sony Corporation.

Connections

Functions

16:9 mode

You can precisely monitor a signal whose aspect ratio is 16:9, in addition to a 4:3 signal.

Note

With a 16:9 mode display, red, blue and green scanning lines can be seen at the upper edge of the screen, but this is due to internal operations of the unit itself.

On-screen menus

You can set monitor operation settings by using the on-screen menus.

Options

EIA 19-inch rack mount bracket available

The monitor can be mounted on an EIA-standard 19-inch rack, using the following mounting brackets or slide rails.

For the PVM-9L1: MB-520

For the PVM-14L1: MB-502B (In Europe, use the MB-502C)

For the PVM-20L1: SLR-103A (In Europe, use the SLR-103C)

For details on mounting the monitor on the rack, refer to the user's manual of the mounting bracket or slide rail.

How to Connect the AC Power Cord

Plug the AC power cord into the AC IN socket.

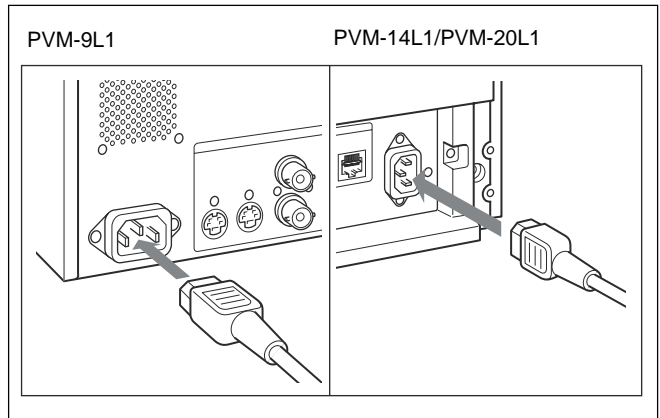

How to Connect a Cable to a BNC Connector

Connect the coaxial cable with the BNC plugs to the BNC connectors on the rear panel as illustrated below.

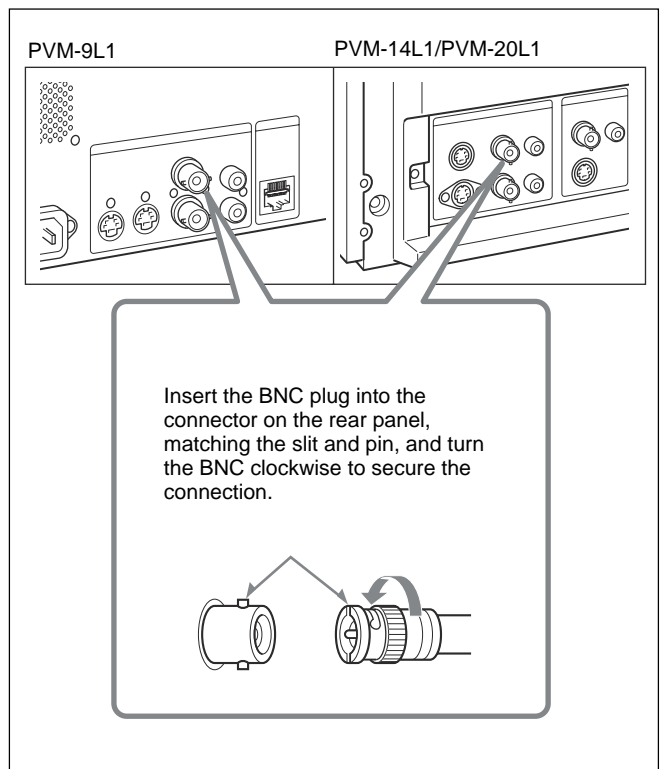

Location and Function of Parts and Controls

Control Panel

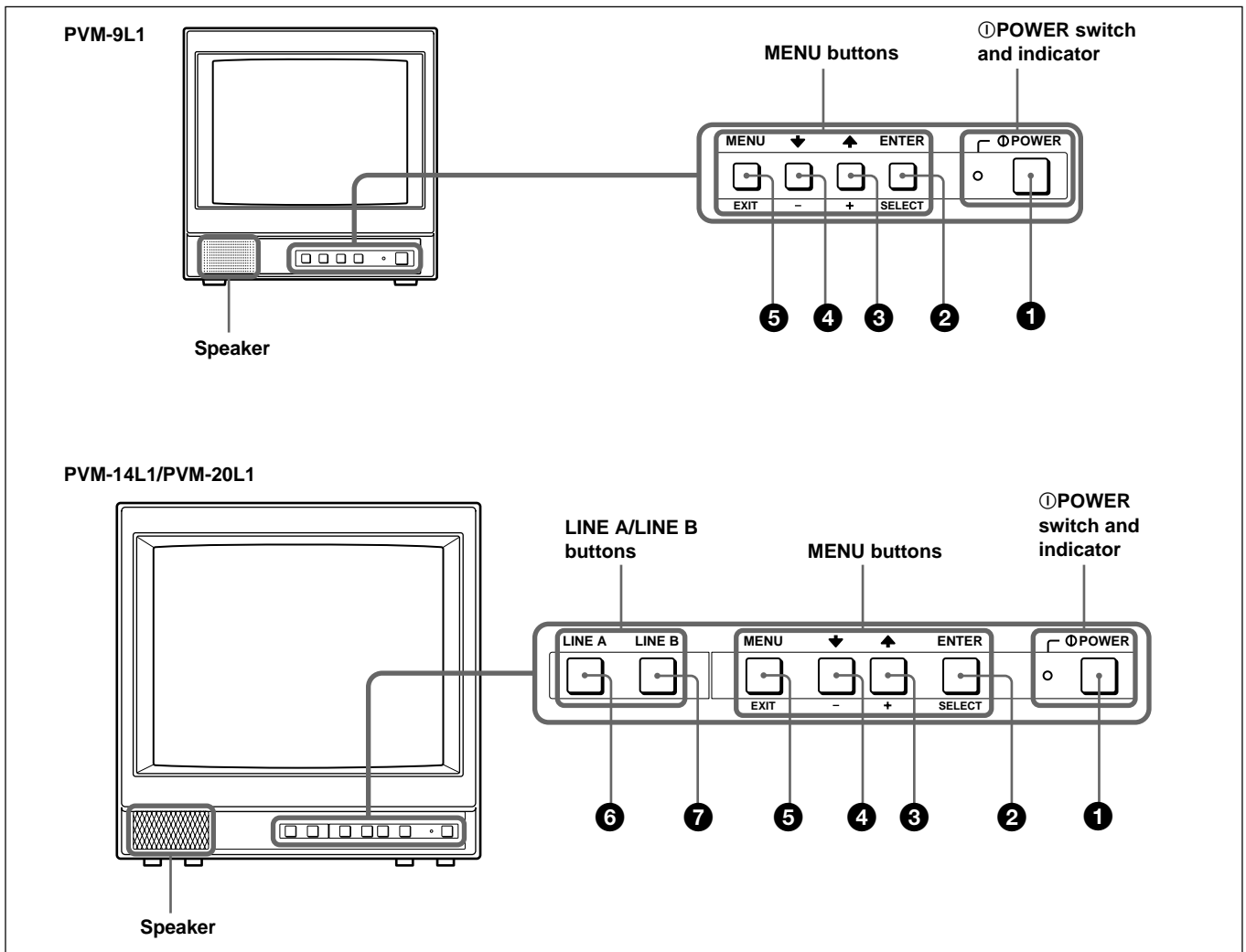

① POWER switch and indicator

① POWER switch

Press this switch to turn on the monitor. The lamp will light up. Press this switch again to turn off the monitor.

MENU buttons

② ENTER/SELECT button

Press this button to confirm an item selected on the menu.

③ ↑/+ (move the cursor up/adjust the value) button

④ ↓/- (move the cursor down/adjust the value) button

Press these buttons to move the cursor or adjust an item selected on the menu.

⑤ MENU/EXIT button

Press this button to show or hide on-screen menus.

LINE A/LINE B buttons (PVM-14L1/PVM-20L1 only)

⑥ LINE A button

Press this button to monitor the signal input through the LINE A connectors.

⑦ LINE B button

Press this button to monitor the signal input through the LINE B connectors.

Rear Panel

PVM-9L1

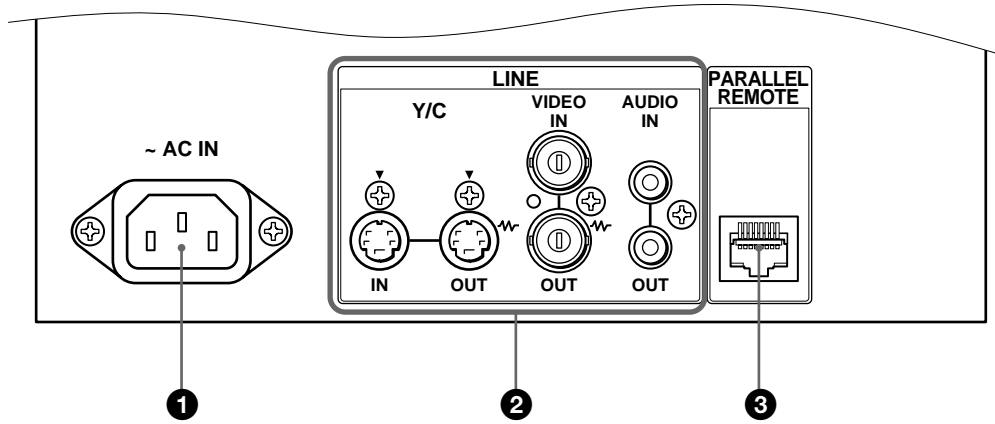

PVM-14L1/PVM-20L1

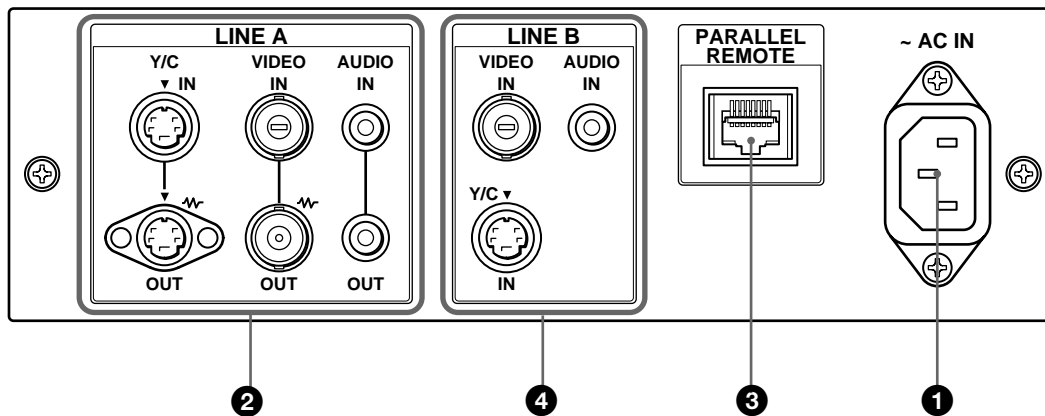

(The \sim mark indicates automatic termination.)

① ~AC IN socket

Connect the supplied AC power cord to this socket and then to a wall outlet.

② LINE connectors (PVM-9L1)

LINE A connectors (PVM-14L1/PVM-20L1)

Line input connectors for Y/C separate, composite video and audio signals and their loop-through output connectors.

When using the PVM-14L1/PVM-20L1, press the LINE A button on the control panel to monitor the input signal through these connectors.

If you input signals to both Y/C IN and VIDEO IN, the signal input to the Y/C IN is selected.

Y/C IN/OUT (4-pin mini-DIN)

These are the input/output connectors for a Y/C separate signal. Connect them to the Y/C separate input/output connectors on equipment such as a VCR, video camera, or another monitor.

Location and Function of Parts and Controls

VIDEO IN/OUT (BNC)

These are the input/output connectors for a composite video signal. Connect them to the composite video input/output connectors on equipment such as a VCR, video camera, or another monitor.

AUDIO IN/OUT (phono jack)

These are the input/output jacks for an audio signal. Connect them to the audio input/output jacks on equipment such as a VCR.

③ PARALLEL REMOTE terminal (8-pin modular connector)

Forms a parallel switch and controls the monitor externally.

For details on the pin assignment, see page 13 (GB).

④ LINE B connectors (PVM-14L1/PVM-20L1 only)

Line input connectors for composite video and audio signals. Press the LINE B button on the control panel to monitor the signal input through these connectors. If you input signals to both Y/C IN and VIDEO IN, the signal input to the Y/C IN is selected.

Y/C IN (4-pin mini-DIN)

This is the input connector for a Y/C IN separate signal. Connect it to the Y/C separate output connector on equipment such as a VCR, video camera, or another monitor.

VIDEO IN (BNC)

This is the input connector for a composite video signal. Connect it to the composite video output connector on equipment such as a VCR, video camera, or another monitor.

AUDIO IN (phono jack)

This is the input jack for an audio signal. Connect it to the audio output jack on equipment such as a VCR.

Selecting the Menu Language

You can select one of six languages (English, German, French, Italian, Spanish, Japanese) for displaying the menus and other on-screen messages.

The factory preset language is ENGLISH (English). The current settings are displayed in place of the ■ marks on the illustrations of the menu screen.

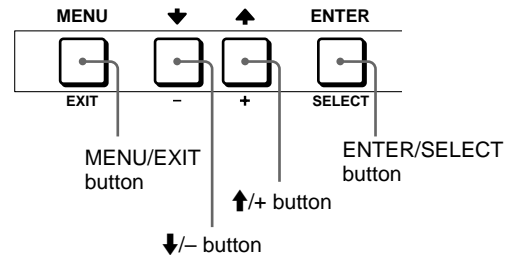

- 1 Press the MENU/EXIT button to display the menu screen, and press the ↑/+ or ↓/- button to select  (USER CONFIG), then press the ENTER/SELECT button.

The USER CONFIG menu appears.

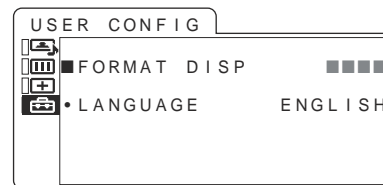

- 2 Press the ↑/+ or ↓/- button to select “LANGUAGE,” then press the ENTER/SELECT button.

The selected item is displayed in yellow.

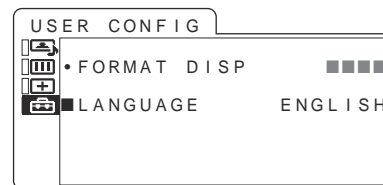

- 3 Press the ↑/+ or ↓/- button to select the desired language, the on-screen language changes to the language you have selected, then press the ENTER/SELECT button to finalize the setting.

To clear the menu

Press the MENU/EXIT button.

The menu disappears automatically if a button is not pressed within one minute.

Using the Menu

The monitor is equipped with an on-screen menu for making various adjustments and settings such as picture control, input setting, set setting change, etc. Follow the instructions below to make adjustments or to change settings.

For details on the menu items, see “Adjustment Using the Menu” on page 10 (GB).

You can also change the menu language displayed in the on-screen menu.

To change the menu language, see “Selecting the Menu Language” on page 8 (GB).

The current settings are displayed in place of the ■ marks on the illustrations of the menu screen.

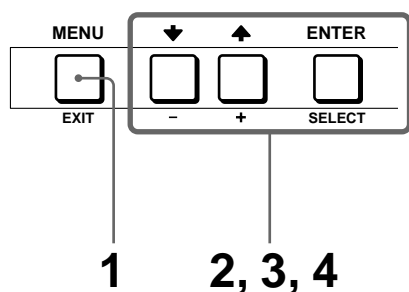

- 1 Press the MENU/EXIT button.
The menu appears.
The menu presently selected is indicated by a yellow cursor.

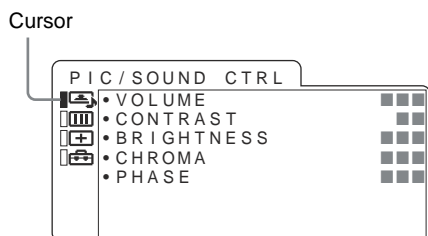

- 2 Press the ↑/+ or ↓/- button to select a menu, then press the ENTER/SELECT button.
The menu icon presently selected is shown in yellow and the available setting items are displayed.

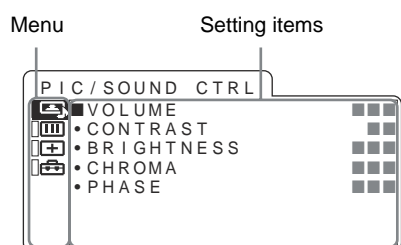

- 3 Use the ↑/+ or ↓/- button to select the desired item, then press the ENTER/SELECT button.
The item to be changed is displayed in yellow.

Note

Based on the item selected, a further level of menus below that of the item selected may appear.

- 4 Make the setting or adjustment in an item.
When changing the adjustment level:
To increase the number, press the ↑/+ button.
To decrease the number, press the ↓/- button.
Press the ENTER/SELECT button to confirm the number, then restore the original screen.
When changing the setting:
Press the ↑/+ or ↓/- button to change the setting.
Press the ENTER/SELECT button to confirm the setting.
The value adjusted in AV control is confirmed even if you does not press the ENTER/SELECT button.

Note

An item displayed in blue cannot be accessed. You can access the item if it is displayed in white.

To clear the menu

Press the MENU/EXIT button.
The menu disappears automatically if a button is not pressed within one minute.

About retaining the settings

The settings are automatically stored in the monitor memory.

Adjustment Using the Menus

Items

The screen menu of this monitor consists of the following items.

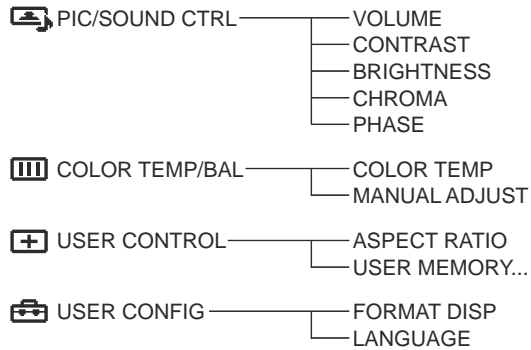

Adjusting and Changing the Settings

PIC/SOUND CTRL menu

The PIC/SOUND CTRL menu is used for adjusting the volume and picture.

Items that cannot be adjusted depending on the input signal are displayed in blue.

Submenu	Setting
VOLUME	Adjusts the audio level.
CONTRAST	Adjusts the picture contrast.
BRIGHT	Adjusts the picture brightness.
CHROMA	Adjusts the color intensity. The higher the setting, the greater the intensity. The lower the setting, the lower the intensity.
PHASE	Adjusts color tones. The higher the setting, the more greenish the picture becomes. The lower the setting, the more purplish the picture becomes.

COLOR TEMP/BAL menu

The COLOR TEMP/BAL menu is used for adjusting the picture white balance.

You need to use a measurement instrument to adjust the white balance.

Submenu	Setting
COLOR TEMP	Select the color temperature from among D65, D93 and USER setting.
MANUAL ADJUST	If you set COLOR TEMP to USER, the item displayed is changed from blue to white, which means you can adjust the color temperature. <ul style="list-style-type: none"> • ADJUST GAIN...: Adjusts the color balance RGB (GAIN). • ADJUST BIAS...: Adjusts the color balance RG (BIAS). • COPY FROM: If you select D65 or D93 with the \uparrow/+ or \downarrow/- button, the white balance data of the selected color temperature will be copied to USER.

USER CONTROL menu

The USER CONTROL menu is used for selecting the aspect ratio, storing or recalling adjustments and settings.

Submenu	Setting
ASPECT RATIO	Select the aspect ratio of the screen between 4:3 or 16:9.
USER MEMORY	To store or to recall all adjustments and settings <ul style="list-style-type: none"> • STORE: To store all adjustments currently set on AV control menu into the internal memory • RECALL: To recall all adjustments and settings currently stored in the internal memory.

USER CONFIG menu

The USER CONFIG menu is used to select a language for the menus and the on-screen messages or to select a format display.

Submenu	Setting
FORMAT DISP	Determines whether the format of a input signal is displayed on the screen or not. <ul style="list-style-type: none"> ON: The format is always displayed. OFF: The format is always hidden. AUTO: The format is displayed for about 10 seconds when the input of the signal begins.

Submenu	Setting
LANGUAGE	You can select the desired language for the menus or messages from the following language options. 日本語 : Japanese ENGLISH: English DEUTSCH: German FRANÇAIS: French ITALIANO: Italian ESPAÑOL: Spanish

Using the Last Control Function

If you press the **↑/+** or **↓/-** button when the menu is not displayed, one of the following menu items that you adjusted last time is displayed.

- VOLUME
- CONTRAST
- BRIGHT
- CHROMA
- PHASE

Then you can adjust the item immediately.

Specifications

Video signal

Frequency response

LINE	PVM-9L1: 4 MHz +0 dB, -6 dB (Y signal) PVM-14L1/PVM-20L1: 8 MHz +0 dB, -6 dB (Y signal)
------	--

Picture performance

Normal scan	PVM-9L1: 6 % over scan of CRT effective screen area PVM-14L1/PVM-20L1: 7 % over scan of CRT effective screen area
H. linearity	Less than 8.0 % (typical)
V. linearity	Less than 7.0 % (typical)
Color temperature	D65, D93, USER (Adjustable color temperature: 5000 K to 10000 K)
Resolution	PVM-9L1: 250 TV lines PVM-14L1/PVM-20L1: 600 TV lines (When Y/C signal is inputted)

Input connectors

LINE input connectors (PVM-9L1)

Y/C input	4-pin mini-DIN (×1) <i>See the pin assignment on page 13 (GB).</i>
VIDEO input	BNC type (×1), 1Vp-p +3 dB, -6 dB, negative synchronization

AUDIO input	Phono jack (×1), -5 dBu ^a , 47 kΩ or higher
-------------	--

LINE A/B input connector (PVM-14L1/PVM-20L1)

Y/C input	4-pin mini-DIN (×2) <i>See the pin assignment on the page 13 (GB).</i>
-----------	---

VIDEO input	BNC connector (×2), 1Vp-p +3 dB, -6 dB, negative synchronization
-------------	--

AUDIO input	Phono jack (×2), -5 dBu ^a , 47 kΩ or higher
-------------	--

Remote input terminal

Parallel remote	Modular connector 8-pin (×1)
-----------------	------------------------------

Output connectors

LINE output connectors (PVM-9L1)

Y/C output	4-pin mini-DIN (×1) Loop-through, 75 Ω automatic terminal function
------------	--

VIDEO output	BNC type (×1) Loop-through, 75 Ω automatic terminal function
--------------	--

AUDIO output	Phono jack (×1) Loop-through
--------------	------------------------------

LINE A output connectors (PVM-14L1/PVM-20L1)

Y/C output	4-pin mini-DIN (×1) Loop-through, 75 Ω automatic terminal function
------------	--

VIDEO output	BNC type (×1) Loop-through, 75 Ω automatic terminal function
--------------	--

AUDIO output	Phono jack (×1) Loop-through
--------------	------------------------------

Built-in speaker output	0.8 W (monaural)
-------------------------	------------------

General

CRT	Trinitron P22 luminescent material
-----	------------------------------------

Power consumption	PVM-9L1: 40 W, 0.6 to 0.3A PVM-14L1: 68 W, 1.1 to 0.4A PVM-20L1: 75 W, 1.2 to 0.4A
-------------------	--

Power requirement	100 to 240 V AC, 50/60Hz
-------------------	--------------------------

Peak inrush current

PVM-9L1:	(1) Power ON, current probe method: 93 A (240 V) (2) Hot switching inrush current, measured in accordance with European standard EN55103-1: 41 A (230 V)
----------	---

PVM-14L1:	(1) Power ON, current probe method: 93 A (240 V) (2) Hot switching inrush current, measured in accordance with European standard EN55103-1: 42 A (230 V)
-----------	---

a) 0 dBu = 0.775 Vr.m.s.

- PVM-20L1:
 (1) Power ON, current probe method: 93 A (240 V)
 (2) Hot switching inrush current, measured in accordance with European standard EN55103-1: 42 A (230 V)

Operating conditions

- Temperature 0 to +35°C (32°F to 95°F)
 Humidity 30 to 85% (no condensation)
 Pressure 700 hPa to 1060 hPa

Storage and transport conditions

- Temperature -10 to +40°C (14°F to 104°F)
 Humidity 0 to 90%
 Pressure 700 hPa to 1060 hPa

Dimensions (w/h/d)

PVM-9L1:
 Approx. 217 × 218 × 350 mm
 (8 5/8 × 8 5/8 × 13 7/8 inches)

PVM-14L1:
 Approx. 346 × 340 × 414 mm
 (13 5/8 × 13 1/2 × 16 3/8 inches)

PVM-20L1:
 Approx. 449 × 441 × 502 mm
 (17 3/4 × 17 3/8 × 19 7/8 inches)

Mass

PVM-9L1:
 Approx. 6.3 kg (13 lb 15 oz)

PVM-14L1:
 Approx. 15 kg (33 lb 2 oz)

PVM-20L1:
 Approx. 28 kg (61 lb 12 oz)

- Accessory supplied AC power cord (1)
 Operating Instructions (1)

Design and specifications are subject to change without notice.

Pin assignment

Y/C IN connector (4-pin mini-DIN)

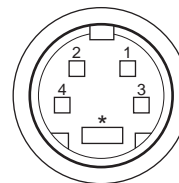

Pin number	Signal	Description
1	Y-input	1 Vp-p, sync negative, 75 ohms
2	CHROMA-input Subcarrier-input	286m Vp-p (NTSC), 300m Vp-p (PAL), burst Delay time between Y and C: within 0 ± 100 nsec., 75 ohms
3	GND for Y-input	GND
4	GND for CHROMA-input	GND

PARALLEL REMOTE terminal
 Modular connector (8 pin)

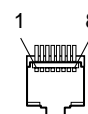

Pin number	Functions	
	PVM-14L1/PVM-20L1	PVM-9L1
1	Indicates the LINE A input signal	Open
2	Indicates the LINE B	Open
3	Open	Open
4	Open	Open
5	GND (Earth)	GND (Earth)
6	Open	Open
7	Open	Open
8	Select aspect ratio 16:9	Select aspect ratio 16:9

Wiring required to use the Remote Control

Connect the function you want to use with a Remote Control to the Ground (Pin 5).

AVERTISSEMENT

Afin d'éviter tout risque d'incendie ou d'électrocution, ne pas exposer cet appareil à la pluie ou à l'humidité.

Des courants de hautes tensions dangereuses sont présents à l'intérieur de cet appareil. Ne pas ouvrir le coffret. Se reporter à un personnel qualifié uniquement.

Dans le cas d'une défaillance ou de nécessité d'entretien, consulter un revendeur Sony autorisé.

Pour les clients européens

Ce produit portant la marque CE est conforme à la fois à la Directive sur la compatibilité électromagnétique (EMC) (89/336/CEE) et à la Directive sur les basses tensions (73/23/CEE) émises par la Commission de la Communauté européenne.

La conformité à ces directives implique la conformité aux normes européennes suivantes:

- EN60950: Sécurité des produits
- EN55103-1: Interférences électromagnétiques (émission)
- EN55103-2: Sensibilité électromagnétique (immunité)

Ce produit est prévu pour être utilisé dans les environnements électromagnétiques suivants:

E1 (résidentiel), E2 (commercial et industrie légère), E3 (urbain extérieur) et E4 (environnement EMC contrôlé ex. studio de télévision).

ATTENTION – Lorsque le produit est installé sur un bâti :

- a) Température ambiante de service élevée**
Si l'appareil est installé sur un bâti fermé ou comportant plusieurs appareils, la température ambiante de service du bâti peut être supérieure à la température ambiante de la pièce. Il convient par conséquent d'installer l'appareil dans un environnement compatible avec la température ambiante nominale maximale indiquée par le fabricant (T_{mra} : 0 °C à 35 °C (32 °F à 95 °F)).
- b) Débit d'air réduit**
L'installation de l'appareil dans un bâti ne doit pas entraver la circulation d'air nécessaire au fonctionnement fiable de l'appareil.
- c) Charge mécanique**
Le montage de l'appareil sur le bâti ne doit pas créer de situation dangereuse résultant d'une charge mécanique irrégulière.
- d) Surcharge du circuit**
Il convient de porter attention au raccordement de l'appareil sur le circuit d'alimentation et à l'effet d'une surcharge des circuits sur la protection contre les surintensités et le câblage d'alimentation. Il convient de prendre en compte les caractéristiques indiquées sur la plaque signalétique de l'appareil pour régler ce problème.
- e) Mise à la terre fiable**
Une mise à la terre fiable doit être assurée pour un appareil installé dans un bâti. Il convient de porter particulièrement attention aux raccordements d'alimentation qui ne sont pas des raccordements directs au circuit de dérivation (par exemple, l'utilisation de blocs multiprises).
- f) Maintien d'un espace de dégagement minimal**
Laissez un espace de 44 mm (1 pouce ³/₄) au-dessus et en dessous d'un appareil installé dans un bâti.

Table des matières

Précautions	4 (FR)
Caractéristiques	5 (FR)
Raccordement	6 (FR)
Comment raccorder le cordon d'alimentation	6 (FR)
Comment raccorder un câble à un connecteur BNC	6 (FR)
Emplacement et fonction des composants et des commandes	7 (FR)
Panneau de commande	7 (FR)
Panneau arrière	8 (FR)
Sélection du menu Langue	9 (FR)
Utilisation du menu	10 (FR)
Réglages à l'aide des menus	11 (FR)
Options	11 (FR)
Réglage et modification des paramètres	11 (FR)
Spécifications	13 (FR)
Dimensions	i

Les explications du présent mode d'emploi s'appliquent aux modèles suivants, sauf mention contraire.

Lorsque les explications ne s'appliquent pas à tous les modèles, ceci est clairement stipulé dans ce manuel.

- PVM-9L1 (moniteur 9 pouces)
- PVM-14L1 (moniteur 14 pouces)
- PVM-20L1 (moniteur 20 pouces)

Sauf mention contraire, les illustrations représentent le moniteur vidéo PVM-14L1.

Avertissement sur le raccordement électrique

Utilisez un cordon d'alimentation approprié à votre tension secteur locale.

	Etats-Unis, Canada	Europe	Japon
Type de fiche	LP-30B	___ ^{a)}	YP332
Extrémité femelle	LS-13	VM0303B	YC-35
Type de cordon	SB-SVT	H05VV-F	VCTF
Tension et courant minimum	10A/125V	10A/250V	7A/125V
Homologation de sécurité	UL/CSA	SEMKO, NEMKO, DEMKO, SEV, KEMA, EI (FIMKO), CEBEC, VDE, BS	DENAN-HO

a) Remarque: Utilisez une fiche appropriée conforme à la réglementation locale.

Précautions

Sécurité

- Faites uniquement fonctionner le moniteur sur l'une des sources d'alimentation désignées dans les « Spécifications ».
- La plaquette signalétique indiquant la tension de service, la consommation électrique, etc., se trouve à l'arrière de l'appareil.
- Si un liquide ou un objet tombe à l'intérieur du châssis, débranchez le moniteur et faites-le contrôler par un personnel qualifié avant de le remettre en service.
- Ne laissez pas tomber le cordon d'alimentation et ne posez pas d'objets lourds dessus. Si le cordon d'alimentation est endommagé, mettez immédiatement le moniteur hors tension. Il est dangereux de faire fonctionner cet appareil avec un cordon endommagé.
- Débranchez l'appareil de la prise murale si vous prévoyez de ne pas l'utiliser pendant quelques jours ou plus.
- Pour débrancher le cordon, tirez-le par la fiche. Ne tirez jamais sur le cordon proprement dit.
- La prise d'alimentation doit se trouver à proximité du moniteur et être aisément accessible.

Installation

- Veillez à assurer une circulation d'air suffisante pour éviter toute surchauffe à l'intérieur de l'appareil. Ne placez pas l'appareil sur des surfaces textiles (tapis, couvertures, etc.) ni à proximité de rideaux ou de draperies susceptibles d'obstruer les orifices de ventilation.
- N'installez pas l'appareil à proximité de sources de chaleur comme un radiateur ou une bouche d'air chaud, ni dans un endroit exposé au rayonnement solaire direct, à des poussières excessives, à des vibrations ou à des chocs mécaniques.

Entretien

Pour que le moniteur garde l'aspect du neuf, nettoyez-le régulièrement à l'aide d'une solution détergente neutre. N'utilisez jamais de solvants puissants tels que du diluant ou du benzène, qui risquent d'altérer le fini du châssis. Par mesure de précaution, débranchez le moniteur avant de le nettoyer.

Remballage

Conservez le carton et les matériaux de conditionnement d'origine afin d'assurer un éventuel transport ultérieur du moniteur dans les meilleures conditions possibles.

Montage en baie

Laissez un espace vide au-dessus et en dessous du moniteur pour assurer une circulation d'air appropriée ou installez un ventilateur pour garantir les performances du moniteur.

Si vous avez des questions ou des problèmes concernant votre moniteur, consultez votre revendeur Sony.

Image

Résolution de l'écran

L'utilisation d'un tube image Trinitron¹⁾ doté de plus de 600 lignes de résolution horizontale au centre de l'image, permet d'obtenir une image claire et vive. (PVM-14L1/PVM-20L1 uniquement)

Filtre en peigne (PVM-14L1/PVM-20L1 uniquement)

L'utilisation d'un filtre en peigne permet d'obtenir une séparation plus précise des couleurs Y/C avec les signaux vidéo NTSC. Cette séparation contribue à minimiser la perte de résolution et les phénomènes de couleur et de luminance croisées.

Circuit de retour du courant de faisceau

Le circuit de retour du courant de faisceau intégré assure la stabilité de la balance des blancs.

Deux systèmes couleur

Le moniteur peut afficher les signaux NTSC et PAL. Le système couleur approprié est sélectionné automatiquement.

Entrées

Connecteur d'entrée de luminance chrominance (Y/C) (connecteur d'entrée S)

Le signal vidéo, divisé en signal de luminance (Y) et en signal de chrominance (C), peut être reçu via ce connecteur, éliminant ainsi les interférences entre les deux signaux et garantissant la qualité des images.

Terminaison automatique (uniquement les connecteurs portant la marque)

Le connecteur d'entrée est terminé à 75 ohms à l'intérieur, dans le cas où aucun cordon n'est raccordé sur le connecteur de sortie. Si un cordon est raccordé sur le connecteur de sortie, la terminaison interne est automatiquement annulée et les signaux entrés vers le connecteur d'entrée sont sortis sur le connecteur de sortie (transmission à boucle).

Fonctions

Mode 16:9

Vous pouvez contrôler avec précision un signal au format 16:9, en plus d'un signal 4:3.

Remarque

Avec un affichage en mode 16:9, des lignes de balayage rouges, bleues et vertes sont visibles dans le haut de l'écran, mais cela vient du fonctionnement interne de l'appareil lui-même.

Menus d'affichage

Vous pouvez régler les paramètres d'exploitation du moniteur à l'aide des menus d'affichage.

Options

Support de montage de la baie 19 pouces aux normes EIA disponible

Le moniteur peut être installé sur une baie 19 pouces aux normes EIA, à l'aide des supports de montage ou des glissières de guidage suivants.

Pour le PVM-9L1 : MB-520

Pour le PVM-14L1 : MB-502B (en Europe, utilisez le MB-502C)

Pour le PVM-20L1 : SLR-103A (en Europe, utilisez le SLR-103C)

Pour plus d'informations sur le montage du moniteur en baie, reportez-vous au manuel utilisateur du support de montage ou de la glissière de guidage.

1) Trinitron

« Trinitron » est une marque déposée de Sony Corporation.

Raccordement

Comment raccorder le cordon d'alimentation

Branchez le cordon d'alimentation secteur sur la prise AC IN.

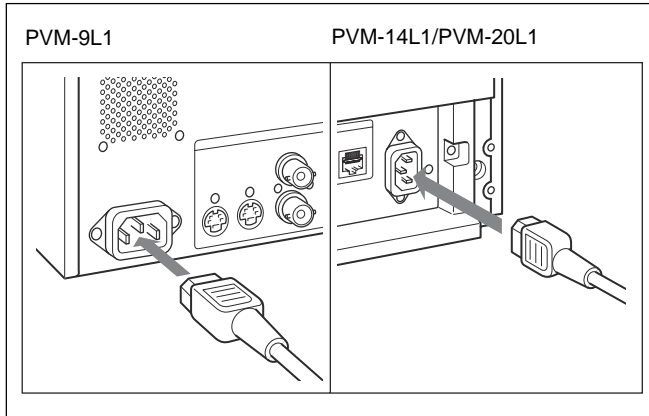

Comment raccorder un câble à un connecteur BNC

Branchez le câble coaxial doté de fiches BNC sur les connecteurs BNC du panneau arrière, tel qu'illustré ci-dessous.

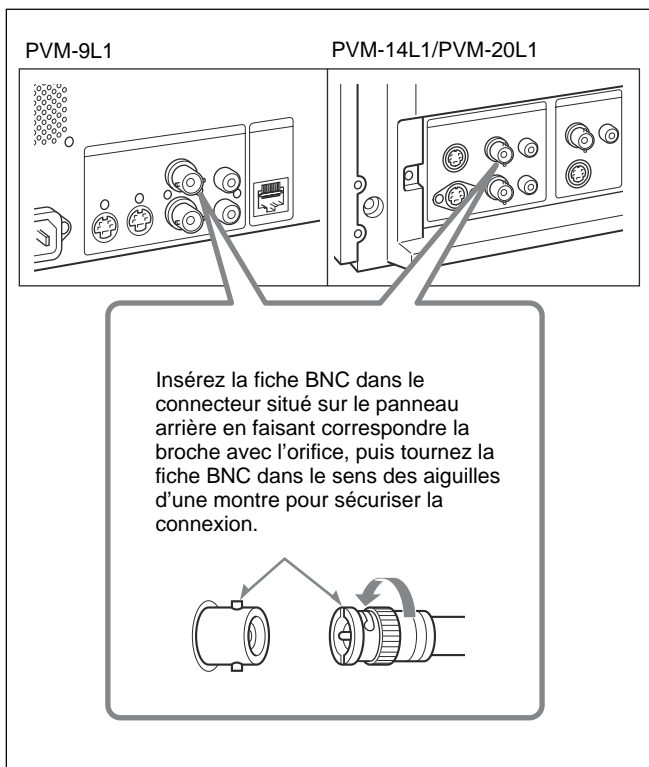

Emplacement et fonction des composants et des commandes

Panneau de commande

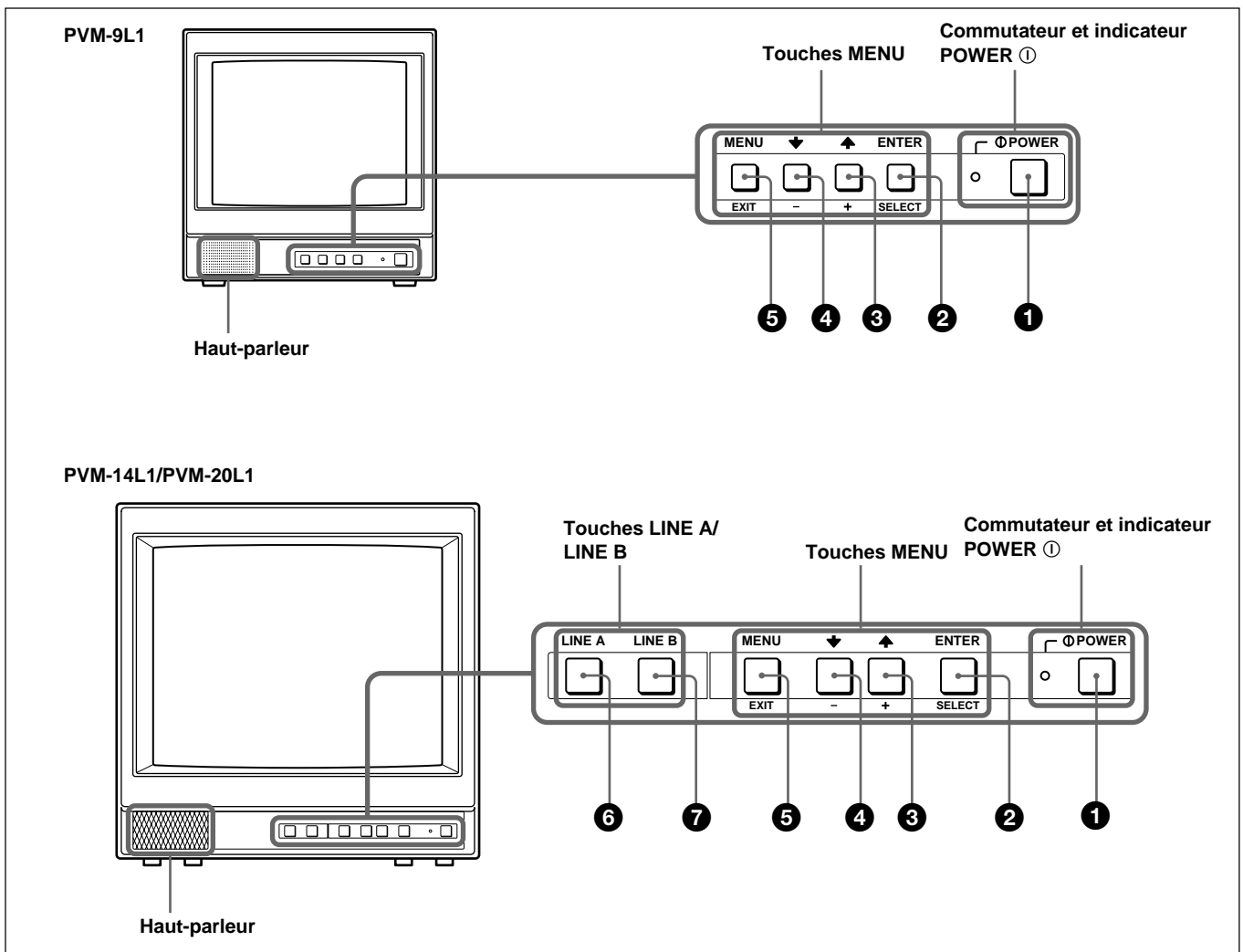

Commutateur et indicateur POWER ①

① Commutateur POWER ①

Appuyez sur ce commutateur pour mettre le moniteur sous tension. Le voyant s'allume. Appuyez de nouveau sur ce commutateur pour mettre le moniteur hors tension.

Touches MENU

② Touche ENTER/SELECT

Appuyez sur cette touche pour valider une option sélectionnée dans le menu.

③ Touche ↑/+ (déplacement du curseur vers le haut/réglage de la valeur)

④ Touche ↓/- (déplacement du curseur vers le bas/réglage de la valeur)

Appuyez sur ces touches pour déplacer le curseur ou pour régler une option sélectionnée dans le menu.

⑤ Touche MENU/EXIT

Appuyez sur cette touche pour faire apparaître ou disparaître les menus sur l'écran.

Touches LINE A/LINE B (PVM-14L1/PVM-20L1 uniquement)

⑥ Touche LINE A

Appuyez sur cette touche pour contrôler l'entrée du signal via les connecteurs LINE A.

⑦ Touche LINE B

Appuyez sur cette touche pour contrôler l'entrée du signal via les connecteurs LINE B.

Emplacement et fonction des composants et des commandes

Panneau arrière

PVM-9L1

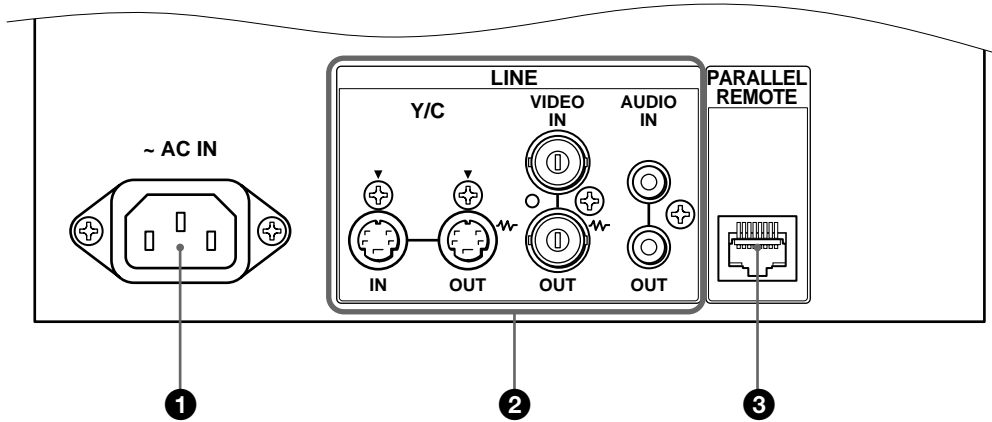

PVM-14L1/PVM-20L1

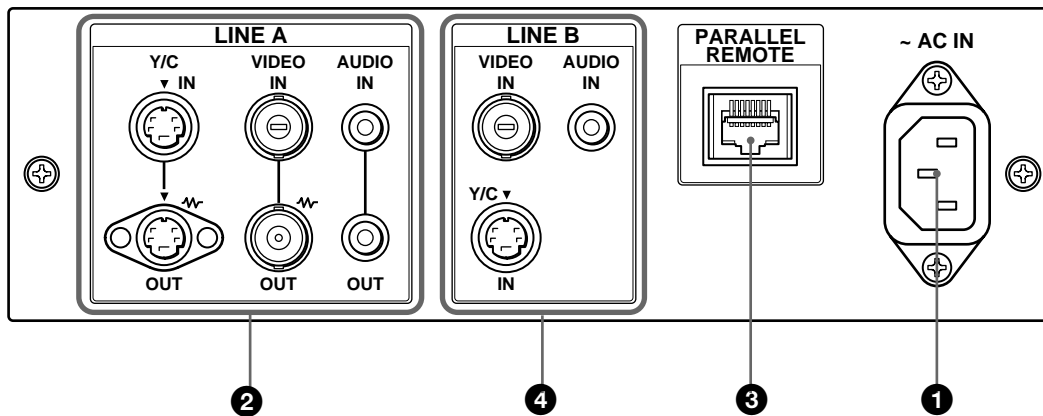

(La marque \sim indique la terminaison automatique.)

❶ Prise \sim AC IN

Raccordez le cordon d'alimentation secteur à cette prise, puis à une prise murale.

❷ Connecteurs LINE (PVM-9L1)

Connecteurs LINE A (PVM-14L1/PVM-20L1)

Connecteurs d'entrée de ligne pour les signaux Y/C séparés, les signaux vidéo composites et les signaux audio ainsi que leurs connecteurs de sortie en boucle passante.

Lors de l'utilisation du PVM-14L1/PVM-20L1, appuyez sur la touche LINE A du panneau de commande pour contrôler le signal d'entrée transmis par ces connecteurs.

Si vous entrez des signaux vers Y/C IN et VIDEO IN, l'entrée du signal vers Y/C IN est sélectionnée.

Y/C IN/OUT (miniconnecteur DIN à 4 broches)

Ce sont les connecteurs d'entrée/sortie d'un signal Y/C séparé. Raccordez-les aux connecteurs d'entrée/sortie Y/C séparé d'un appareil comme un magnéscope, une caméra vidéo ou un autre moniteur.

Sélection du menu Langue

VIDEO IN/OUT (BNC)

Ce sont les connecteurs d'entrée/sortie d'un signal vidéo composite. Raccordez-les aux connecteurs d'entrée/sortie vidéo composite d'un appareil comme un magnétoscope, une caméra vidéo ou un autre moniteur.

AUDIO IN/OUT (prise phono)

Ce sont les prises d'entrée/sortie affectées à un signal audio. Raccordez-les aux prises d'entrée/sortie audio d'un appareil comme un magnétoscope.

3 Borne PARALLEL REMOTE (connecteur modulaire à 8 broches)

Forme un commutateur parallèle et contrôle le moniteur en externe.

Pour plus de détails sur l'assignation des broches, reportez-vous à la page 15 (FR).

4 Connecteurs LINE B (PVM-14L1/20L1 uniquement)

Connecteurs d'entrée de ligne pour les signaux vidéo composites et les signaux audio. Appuyez sur la touche LINE B du panneau de commande pour contrôler l'entrée du signal via ces connecteurs.

Si vous entrez des signaux vers Y/C IN et VIDEO IN, l'entrée du signal vers Y/C IN est sélectionnée.

Y/C IN (mini-DIN à 4 broches)

Connecteur d'entrée pour un signal Y/C IN séparé. Raccordez-le au connecteur de sortie Y/C séparé sur les appareils tels que les magnétoscopes, les caméscopes ou un moniteur autre que celui-ci.

VIDEO IN (BNC)

Connecteur d'entrée pour un signal vidéo composite. Raccordez-le au connecteur de sortie vidéo composite sur les appareils tels que les magnétoscopes, les caméscopes ou un moniteur autre que celui-ci.

AUDIO IN (prise phono)

Prise d'entrée du signal audio. Raccordez-la à la prise de sortie audio d'un autre appareil, tel qu'un magnétoscope.

Vous avez le choix entre six langues (anglais, allemand, français, italien, espagnol, japonais) pour afficher les menus et les divers messages à l'écran.

La langue pré-réglée d'usine est ENGLISH (anglais).

Les réglages courants sont affichés à l'endroit indiqués par les repères ■ sur les illustrations de l'écran de menu.

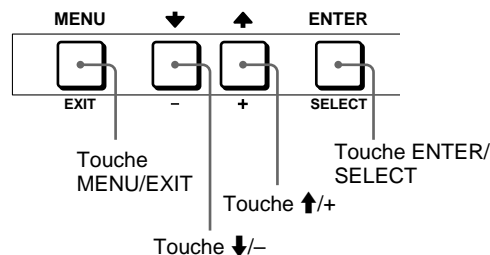

- 1 Appuyez sur la touche MENU/EXIT pour afficher l'écran de menu. Appuyez ensuite sur la touche ↑/+ ou ↓/- pour sélectionner (USER CONFIG), puis sur la touche ENTER/SELECT. Le menu USER CONFIG apparaît.

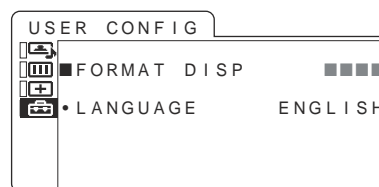

- 2 Appuyez sur la touche ↑/+ ou ↓/- pour sélectionner la langue souhaitée, puis appuyez sur la touche ENTER/SELECT. L'option sélectionnée est affichée en jaune.

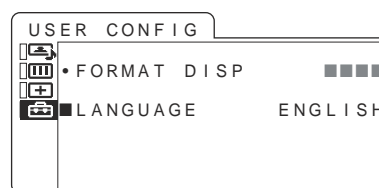

- 3 Appuyez sur les touches ↑/+ ou ↓/- pour sélectionner la langue souhaitée, la langue des menus à l'écran change selon la sélection, puis appuyez sur la touche ENTER/SELECT pour valider le réglage.

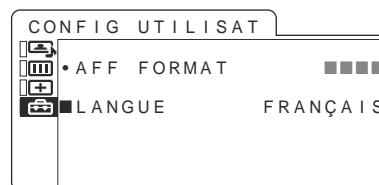

Pour quitter le menu

Appuyez sur la touche MENU/EXIT.

Le menu disparaît automatiquement si aucune touche n'est activée pendant une minute.

Utilisation du menu

Le moniteur possède un menu affiché à l'écran permettant d'effectuer différents ajustements et réglages comme le contrôle de l'image, le réglage de l'entrée, la modification d'un réglage défini, etc. Suivez les instructions ci-dessous pour effectuer les ajustements ou modifier les réglages.

Pour plus de détails sur les options de menu, reportez-vous à la section « Réglages à l'aide des menus », page 11 (FR).

Vous pouvez également modifier la langue du menu affiché à l'écran.

Pour modifier la langue du menu, reportez-vous à la section « Sélection du menu Langue », page 9 (FR).

Les réglages courants sont affichés à l'endroit indiqués par les repères ■ sur les illustrations de l'écran de menu.

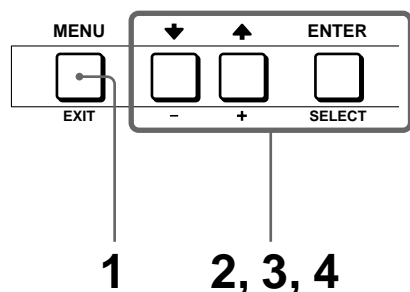

- 1 Appuyez sur la touche MENU/EXIT.
Le menu apparaît.
Le menu sélectionné est indiqué par un curseur jaune.

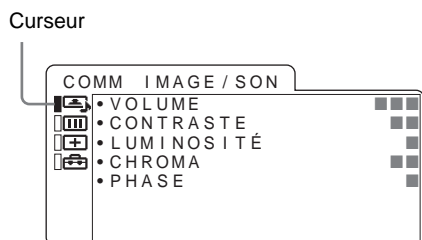

- 2 Appuyez sur la touche ↑/+ ou ↓/- pour sélectionner un menu, puis appuyez sur la touche ENTER/SELECT.
L'icône du menu sélectionné est indiquée en jaune et les options de réglage disponibles sont affichées.

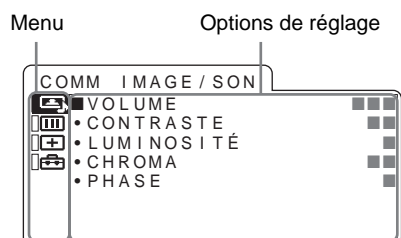

- 3 Utilisez la touche ↑/+ ou ↓/- pour sélectionner l'option souhaitée, puis appuyez sur la touche ENTER/SELECT.
L'option à modifier est affichée en jaune.

Remarque

Selon l'élément sélectionné, un niveau supplémentaire de menus sous l'élément sélectionné peut s'afficher.

- 4 Effectuez le réglage ou l'ajustement d'une option.
Lors de la modification du niveau de réglage :
Pour augmenter la valeur, appuyez sur la touche ↑/+.
Pour diminuer la valeur, appuyez sur la touche ↓/-.
Appuyez sur la touche ENTER/SELECT pour valider la valeur, puis revenez à l'écran initial.
Lors de la modification du réglage :
Appuyez sur la touche ↑/+ ou ↓/- pour modifier le réglage.
Appuyez sur la touche ENTER/SELECT pour valider le réglage.
La valeur réglée dans le menu de commande audio et vidéo est validée, même si vous n'appuyez pas sur la touche ENTER/SELECT.

Remarque

Les options affichées en bleu ne sont pas accessibles. Vous pouvez accéder à une option si elle est affichée en blanc.

Pour quitter le menu

Appuyez sur la touche MENU/EXIT.
Le menu disparaît automatiquement si aucune touche n'est activée pendant une minute.

Mémorisation des réglages

Les réglages sont automatiquement enregistrés dans la mémoire du moniteur.

Réglages à l'aide des menus

Options

Le menu d'écran de ce moniteur comporte les options suivantes.

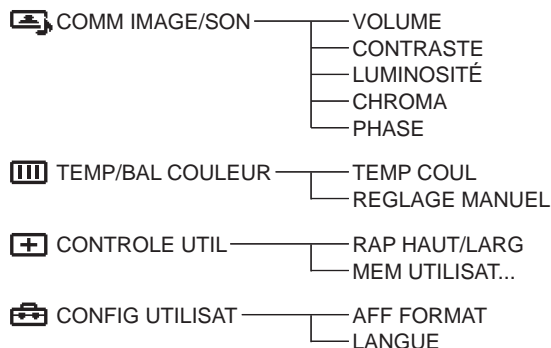

Réglage et modification des paramètres

Menu COMM IMAGE/SON

Le menu COMM IMAGE/SON sert à régler le volume et l'image.

Les éléments qui ne peuvent pas être réglés selon le signal d'entrée s'affichent en bleu.

Sous-menu	Réglage
VOLUME	Permet de régler le niveau sonore.
CONTRASTE	Règle le contraste de l'image.
LUMINOSITÉ	Règle la luminosité de l'image.
CHROMA	Règle l'intensité des couleurs. Plus le réglage est élevé, plus l'intensité est élevée. Plus le réglage est bas, plus l'intensité est basse.
PHASE	Règle les teintes des couleurs. Plus le réglage est élevé, plus l'image devient verdâtre. Plus le réglage est bas, plus l'image devient violette.

Menu TEMP/BAL COULEUR

Le menu TEMP/BAL COULEUR est utilisé pour régler la compensation des blancs de l'image.

Vous devez utiliser un instrument de mesure pour ajuster la compensation des blancs

Sous-menu	Réglage
TEMP COUL	Sélectionnez la température de couleur parmi les réglages D65, D93 et UTILISAT.
REGLAGE MANUEL	Si vous réglez TEMP COUL sur UTILISAT, l'option affichée passe du bleu au blanc, vous permettant d'ajuster la température de couleur. <ul style="list-style-type: none">• REGLAGE GAIN... : règle la balance des couleurs RVB (GAIN).• REGLAGE POLARIS... : règle la balance des couleurs RVB (POLARIS).• COPIE DE : si vous sélectionnez D65 ou D93 avec la touche \uparrow/+ ou \downarrow/-, les données de compensation des blancs de la température de couleur sélectionnée seront copiées vers UTILISAT.

Menu CONTROLE UTIL

Le menu CONTROLE UTIL sert à sélectionner le format d'écran, à stocker ou à afficher les réglages et ajustements.

Sous-menu	Réglage
RAP HAUT/LARGE	Permet de sélectionner le format d'écran 4:3 ou 16:9.
MEM UTILISAT...	Permet d'enregistrer ou d'afficher tous les réglages et ajustements <ul style="list-style-type: none">• EMMAGASINER : enregistre dans la mémoire interne tous les ajustements actuellement réglés dans le menu de commande audio et vidéo.• RAPPELER : permet d'afficher tous les réglages et ajustements actuellement enregistrés dans la mémoire interne.

Réglages à l'aide des menus

Menu CONFIG UTILISAT

Le menu CONFIG UTILISAT sert à sélectionner une langue pour les menus et les messages à l'écran ou à sélectionner le format d'affichage.

Sous-menu	Réglage
AFF FORMAT	Détermine si le format d'un signal d'entrée est affiché sur l'écran ou non. OUI: le format est toujours affiché. NON: le format est toujours masqué. AUTO: le format est affiché pendant environ 10 secondes lorsque l'entrée du signal commence.
LANGUE	Pour afficher les menus ou les messages, vous avez le choix parmi les options suivantes pour sélectionner la langue. 日本語 : japonais ENGLISH: anglais DEUTSCH: allemand FRANÇAIS: français ITALIANO: italien ESPAÑOL: espagnol

Utilisation de la fonction de dernière commande

Si vous appuyez sur la touche **↑** ou **↓** alors que le menu n'est pas affiché, l'un des paramètres de menu suivants que vous avez réglés en dernier lieu s'affiche.

- VOLUME
- CONTRASTE
- LUMINOSITÉ
- CHROMA
- PHASE

Vous pouvez ensuite immédiatement régler le paramètre.

Spécifications

Signal vidéo

Réponse en fréquence

LINE	PVM-9L1: 4 MHz +0 dB, -6 dB (Y) PVM-14L1/PVM-20L1: 8 MHz +0 dB, -6 dB (Y)
------	--

Performances de l'image

Balayage normal	PVM-9L1: 6 % sur le balayage de la zone d'écran effective d'un tube cathodique PVM-14L1/PVM-20L1: 7 % sur le balayage de la zone d'écran effective d'un tube cathodique
Linéarité H	Moins de 8,0 % (typique)
Linéarité V	Moins de 7,0 % (typique)
Température de couleur	D65, D93, UTILISAT (température de couleur réglable : 5000 K à 10000 K)
Resolution	PVM-9L1: 250 lignes télévisées PVM-14L1/PVM-20L1: 600 lignes télévisées (en cas de réception de signaux Y/C)

Connecteurs d'entrée

Connecteurs d'entrée LINE (PVM-9L1)

Entrée Y/C	Miniconnecteur DIN à 4 broches (×1) <i>Voir l'assignation des broches à la page 15 (FR).</i>
------------	---

Entrée VIDEO

BNC (×1), 1Vp-p +3 dB, -6 dB, synchronisation négative

Entrée AUDIO

Prise phono jack (×1), -5 dBu^{a)}, 47 kΩ ou plus

Connecteurs d'entrée LINE A/B (PVM-14L1/PVM-20L1)

Entrée Y/C	Miniconnecteur DIN à 4 broches (×1) <i>Voir l'assignation des broches à la page 15 (FR).</i>
------------	---

Entrée VIDEO

BNC (×2), 1Vp-p +3 dB, -6 dB, synchronisation négative

Entrée AUDIO

Prise phono jack (×2), -5 dBu^{a)}, 47 kΩ ou plus

REMOTE

Connecteur modulaire à 8 broches (×1)

Connecteurs de sorties

Connecteurs de sortie LINE (PVM-9L1)

Sortie Y/C Miniconnecteur DIN à 4 broches (×1) en boucle directe, avec terminaison automatique à 75 Ω

Sortie VIDEO

BNC (×1) en boucle directe, avec terminaison automatique à 75 Ω

Sortie AUDIO

Prise phono (×1) en boucle directe

Connecteurs de sortie LINE A (PVM-14L1/PVM-20L1)

Sortie Y/C Miniconnecteur DIN à 4 broches (×1) en boucle directe, avec terminaison automatique à 75 Ω

Sortie VIDEO

BNC (×1) en boucle directe, avec terminaison automatique à 75 Ω

Sortie AUDIO

Prise phono (×1) en boucle directe

Sortie haut-parleur intégré

0,8 W (monaural)

Caractéristiques générales

Tube à rayon cathodique

Trinitron, matériau luminescent P22

Consommation électrique

PVM-9L1: 40 W, 0,6 à 0,3A
PVM-14L1: 68 W, 1,1 à 0,4A
PVM-20L1: 75 W, 1,2 à 0,4A

Puissance de raccordement

100 à 240 V CA, 50/60Hz

a) 0 dBu = 0,775 V r.m.s.

Spécifications

Appel de courant de crête

- PVM-9L1:
(1) Mise sous tension (ON),
méthode de sondage du courant:
93 A (240 V)
(2) Mesuré conformément à la
norme européenne EN55103-1:
41 A (230 V)
- PVM-14L1:
(1) Mise sous tension (ON),
méthode de sondage du courant:
93 A (240 V)
(2) Mesuré conformément à la
norme européenne EN55103-1:
42 A (230 V)
- PVM-20L1:
(1) Mise sous tension (ON),
méthode de sondage du courant:
93 A (240 V)
(2) Mesuré conformément à la
norme européenne EN55103-1:
42 A (230 V)

Conditions d'utilisation

- Température : 0 à +35 °C (32 à 95 °F)
Humidité : 30 à 85 % (sans condensation)
Pression : 700 à 1060 hPa

Conditions de transport et de stockage

- Température : -10 à +40 °C (14 à 104 °F)
Humidité : 0 à 90 %
Pression : 700 à 1060 hPa

Dimensions (l/h/p)

- PVM-9L1:
Approx. 217 × 218 × 350 mm
(8 ⁵/₈ × 8 ⁵/₈ × 13 ⁷/₈ pouces)
- PVM-14L1:
Approx. 346 × 340 × 414 mm
(13 ⁵/₈ × 13 ¹/₂ × 16 ³/₈ pouces)
- PVM-20L1:
Approx. 449 × 441 × 502 mm
(17 ³/₄ × 17 ³/₈ × 19 ⁷/₈ pouces)

Mass

- PVM-9L1:
Approx. 6,3 kg (13 livres 15 onces)
- PVM-14L1:
Approx. 15 kg (33 livres 2 onces)
- PVM-20L1:
Approx. 28 kg (61 livres 12 onces)

Accessoires fournis

- Cordon d'alimentation (1)
Mode d'emploi (1)

La conception et les spécifications sont sujettes à modifications sans préavis.

Assignation des broches

Connecteur Y/C IN (miniconnecteur DIN à 4 broches)

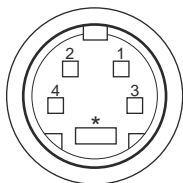

Numéro de broche	Signal	Description
1	Entrée Y	1 Vp-p, sync négative, 75 ohms
2	Entrée CHROMA Entrée sous-porteuse	286 m Vp-p (NTSC), 300 m Vp-p (PAL), séparation des couleurs Décalage entre Y et C : en 0 ± 100 nsec., 75 ohms
3	Masse de l'entrée Y	GND
4	Masse de l'entrée CHROMA	GND

Borne PARALLEL REMOTE

Connecteur modulaire à 8 broches

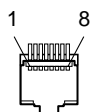

Numéro de broche	Fonctions	
	PVM-14L1/20L1	PVM-9L1
1	Indique le signal d'entrée de LINE A	Ouvert
2	Indique la LINE B	Ouvert
3	Ouvert	Ouvert
4	Ouvert	Ouvert
5	GND (terre)	GND (terre)
6	Ouvert	Ouvert
7	Ouvert	Ouvert
8	Sélectionnez le format 16: 9	Sélectionnez le format 16: 9

Un câblage est requis pour utiliser la télécommande

Raccordez la fonction que vous souhaitez utiliser avec une télécommande à la terre (broche 5).

VORSICHT

Um Feuergefahr und die Gefahr eines elektrischen Schlages zu vermeiden, darf das Gerät weder Regen noch Feuchtigkeit ausgesetzt werden.

Im Inneren des Geräts liegt gefährliche Hochspannung an. Öffnen Sie niemals das Gehäuse, und überlassen Sie Wartungsarbeiten stets nur einem Fachmann.

Sollten am Gerät Probleme auftreten oder eine Wartung erforderlich werden, wenden Sie sich an einen autorisierten Sony-Händler.

Für Kunden in Europa

Dieses Produkt besitzt die CE-Kennzeichnung und erfüllt sowohl die EMV-Direktive (89/336/EEC) als auch die Richtlinie Niederspannung (73/23/EEC) der EG-Kommission. Die Erfüllung dieser Direktiven bedeutet Konformität für die folgenden Europäischen Normen:

- EN60950: Produktsicherheit
- EN55103-1: Elektromagnetische Interferenz (Emission)
- EN55103-2: Elektromagnetische Empfindlichkeit (Immunität)

Dieses Produkt ist für den Einsatz unter folgenden elektromagnetischen Bedingungen ausgelegt:

E1 (Wohnbereich), E2 (kommerzieller und in beschränktem Maße industrieller Bereich), E3 (Stadtbereich im Freien) und E4 (kontrollierter EMV-Bereich, z.B. Fernsehstudio)

ACHTUNG - bei Installation des Geräts in einem Gestell:**a) Erhöhte Umgebungstemperatur bei Betrieb**

Wird das Gerät in einem geschlossenen Gestell oder einem Gestell mit mehreren anderen Geräten installiert, kann die Umgebungstemperatur um das Gestell höher sein als die normale Umgebungstemperatur im Raum. Achten Sie daher bitte besonders darauf, das Gerät in einer Umgebung zu installieren, in der die Temperatur nicht über die vom Hersteller angegebene Umgebungstemperatur von 0 bis +35 °C ansteigt.

b) Reduzierte Belüftung

Das Gerät muß so im Gestell installiert werden, daß eine Belüftung gewährleistet ist, die für den sicheren Betrieb des Geräts erforderlich ist.

c) Mechanische Belastung

Das Gerät muß so im Gestell installiert werden, daß nicht durch eine ungleichmäßige mechanische Belastung Unfallgefahr entsteht.

d) Überlastung der Stromkreise

Der Anschluß des Geräts an das Versorgungsnetz erfordert sorgfältige Planung. Bitte beachten Sie insbesondere die Auswirkungen, die eine Überlastung der Stromkreise im Hinblick auf den Überspannungsschutz und die physischen Komponenten des Versorgungsnetzes haben kann. Beachten Sie in diesem Zusammenhang unbedingt die Angaben auf dem Typenschild am Gerät.

e) Zuverlässige Erdung

Geräte, die in einem Gestell installiert werden, benötigen eine zuverlässige Erdung. Achten Sie insbesondere auf Anschlüsse an das Versorgungsnetz, die nicht direkt an einen Abzweigstromkreis, sondern indirekt, zum Beispiel über Steckerleisten, erfolgen.

f) Erforderliche Abstände

Halten Sie zur Ober- und Unterseite eines in einem Gestell installierten Geräts einen Abstand von 44 mm ein.

Sicherheitsmaßnahmen	4 (DE)
Funktionen	5 (DE)
Installation	6 (DE)
Anschließen des Netzkabels	6 (DE)
Anschließen eines Kabels an den BNC-Anschluss	6 (DE)
Lage und Funktion der Teile und Bedienelemente	7 (DE)
Bedienfeld	7 (DE)
Rückseite	8 (DE)
Auswählen der Sprache für die Menüs	9 (DE)
Das Menüsystem	10 (DE)
Einstellen des Geräts über das Menüsystem	11 (DE)
Die Menüs	11 (DE)
Festlegen und Ändern von Einstellungen	11 (DE)
Technische Daten	13 (DE)
Abmessungen	i

Sofern nicht anders angegeben, beziehen sich die Erläuterungen in dieser Anleitung auf die folgenden Modelle.

Wenn es zwischen den Modellen Unterschiede gibt, wird in dieser Anleitung ausdrücklich darauf hingewiesen.

- PVM-9L1 9-Zoll-Monitor
- PVM-14L1 14-Zoll-Monitor
- PVM-20L1 20-Zoll-Monitor

Wenn nicht anders angegeben, zeigen die Abbildungen das Modell PVM-14L1.

Warnhinweis zum Netzanschluß

Verwenden Sie das für die Stromversorgung in Ihrem Land geeignete Netzkabel.

	USA, Kanada	Europa	Japan
Steckertyp	LP-30B	— ^{a)}	YP332
Weibliches Ende	LS-13	VM0303B	YC-35
Kabeltyp	SB-SVT	H05VV-F	VCTF
Mindestwerte (Kabel)	10A/125V	10A/250V	7A/125V
Sicherheitszertifizierung	UL/CSA	SEMKO, NEMKO, DEMKO, SEV, KEMA, EI (FIMKO), CEBEC, VDE, BS	DENAN-HO

a) Hinweis: Verwenden Sie einen geeigneten Netzstecker, der die örtlichen Bestimmungen erfüllt.

Sicherheit

- Betreiben Sie das Gerät ausschließlich an den unter „Technische Daten“ angegebenen Stromquellen.
- Das Typenschild mit Betriebsspannung, Leistungsaufnahme usw. befindet sich an der Geräterückseite.
- Sollten Fremdkörper oder Flüssigkeiten in das Gerät gelangen, trennen Sie es von der Netzsteckdose und lassen Sie es von qualifiziertem Fachpersonal überprüfen, bevor Sie es wieder benutzen.
- Lassen Sie nichts auf das Netzkabel fallen und stellen Sie keine schweren Gegenstände darauf. Ist das Netzkabel beschädigt, schalten Sie das Gerät sofort aus. Mit beschädigtem Netzkabel darf das Gerät aus Sicherheitsgründen unter keinen Umständen mehr benutzt werden.
- Wollen Sie das Gerät längere Zeit (einige Tage oder noch länger) nicht benutzen, ziehen Sie den Netzstecker aus der Steckdose.
- Ziehen Sie dabei immer am Stecker, niemals am Kabel.
- Die Netzsteckdose sollte sich nahe bei dem Gerät befinden und leicht zugänglich sein.

Aufstellung

- Achten Sie darauf, dass das Gerät von ausreichend Luft umströmt wird. Stellen Sie das Gerät nicht auf Decken, Teppichen usw. und auch nicht in der Nähe von Vorhängen, Wandbehängen usw. auf, da hierdurch die Ventilationsöffnungen blockiert werden können.
- Stellen Sie das Gerät nicht in die Nähe von Warmluftquellen wie Heizungen oder Warmluftauslässen und auch nicht an Orte, die direktem Sonnenlicht, starker Staubentwicklung, mechanischen Vibrationen oder Stößen ausgesetzt sind.

Reinigung

Damit das Gerät immer wie neu aussieht, reinigen Sie es regelmäßig mit einem milden Reinigungsmittel. Verwenden Sie keine starken Lösungsmittel wie Benzin, Verdüner oder Scheuermittel. Diese könnten die Gehäuseoberfläche angreifen. Ziehen Sie zur Sicherheit vor einer Reinigung den Netzstecker.

Wiederverpacken

Werfen Sie Karton und Verpackungsmaterial nicht weg. Sie sind ideal für den Transport des Geräts geeignet.

Gestellmontage

Lassen Sie über und unter dem Monitor ein Gestellraster frei, damit eine ausreichende Belüftung gewährleistet ist, oder installieren Sie einen Ventilator, um die Funktionsfähigkeit des Geräts sicherzustellen.

Sollten an Ihrem Gerät Probleme auftreten oder sollten Sie Fragen haben, wenden Sie sich bitte an Ihren Sony-Händler.

Bilderzeugungssystem

Bildschirmauflösung

Die Trinitron¹⁾-Bildröhre sorgt dank einer horizontalen Auflösung von über 600 Zeilen in der Bildmitte für ein scharfes, lebendiges Bild (nur PVM-14L1/PVM-20L1).

Kammfilter (nur PVM-14L1/PVM-20L1)

Ein Kammfilter ermöglicht eine genauere Y/C-Farbtrennung bei NTSC-Videosignalen. Dies trägt zu einer geringeren Beeinträchtigung der Auflösung sowie zur Unterdrückung von Farbfeuern und Luminanzübersprechen bei.

Strahlstrom-Feedback-Schaltkreis

Der integrierte Strahlstrom-Feedback-Schaltkreis sorgt für einen stabilen Weißwert.

Zwei Farbsysteme

Mit diesem Monitor können NTSC- und PAL-Signale angezeigt werden. Das entsprechende Farbsystem wird automatisch ausgewählt.

Eingänge

Y/C-Eingang (S-Eingang)

Über diesen Anschluss kann ein in ein Luminanz- (Y) und ein Chrominanzsignal (C) getrenntes Videosignal eingespeist werden. Interferenzen zwischen den Signalen werden so vermieden und es lässt sich eine höhere Bildqualität erzielen.

Automatischer Abschluss (nur bei Anschlüssen mit der Markierung \sim)

Der Eingang ist intern mit 75 Ohm abgeschlossen, sofern nichts an den Ausgang angeschlossen ist. Wenn Sie ein Kabel an den Ausgang anschließen, wird der interne Anschluss automatisch freigeschaltet und die am Eingang eingespeisten Signale werden über den Ausgang ausgegeben (Durchschleifverbindung).

Weitere Merkmale

16:9-Modus

Mit diesem Monitor können neben Bildern im Format 4:3 auch Bilder im Format 16:9 präzise angezeigt werden.

Hinweis

Bei der Anzeige im 16:9-Modus sind rote, blaue und grüne Abtastzeilen am oberen Bildschirmrand zu sehen. Dies liegt jedoch am internen Mechanismus des Geräts selbst.

Bildschirmmenüs

Mithilfe der Bildschirmmenüs können Sie das Gerät einstellen.

Optionen

Halterung für Montage im 19-Zoll-EIA-Gestell erhältlich

Mit den folgenden Montagehalterungen bzw. Gleitschienen können Sie den Monitor in einem 19-Zoll-EIA-Standardgestell montieren.

Für den PVM-9L1: MB-520

Für den PVM-14L1: MB-502B (MB-502C in Europa)

Für den PVM-20L1: SLR-103A (SLR-103C in Europa)

Erläuterungen zur Gestellmontage des Monitors finden Sie in der Bedienungsanleitung zur Montagehalterung bzw. Gleitschiene.

1) **Trinitron**

„Trinitron“ ist ein eingetragenes Warenzeichen der Sony Corporation.

Installation

Anschließen des Netzkabels

Schließen Sie das Netzkabel an die Buchse AC IN an.

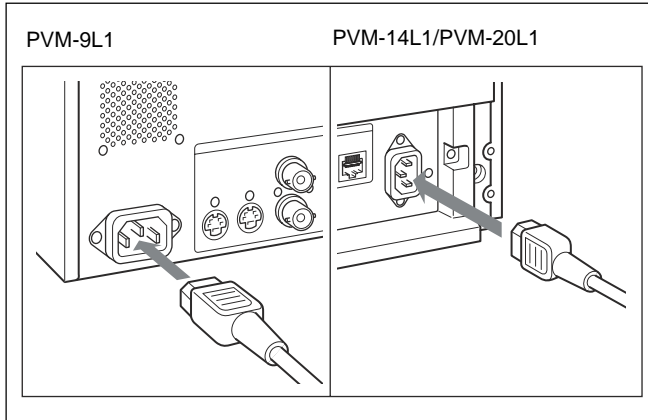

Anschließen eines Kabels an den BNC-Anschluss

Schließen Sie wie unten abgebildet das Koaxialkabel mit BNC-Steckern an die BNC-Anschlüsse an der Rückseite an.

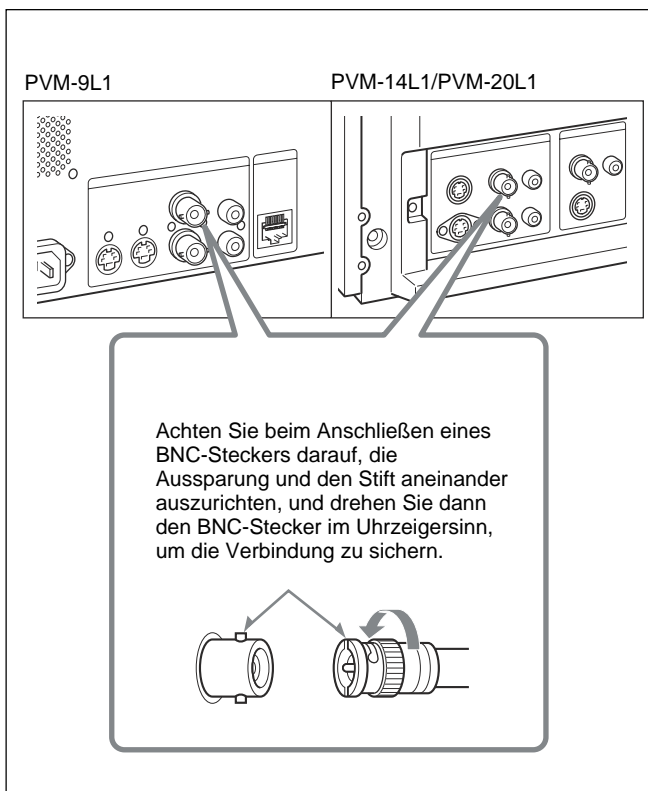

Lage und Funktion der Teile und Bedienelemente

Bedienfeld

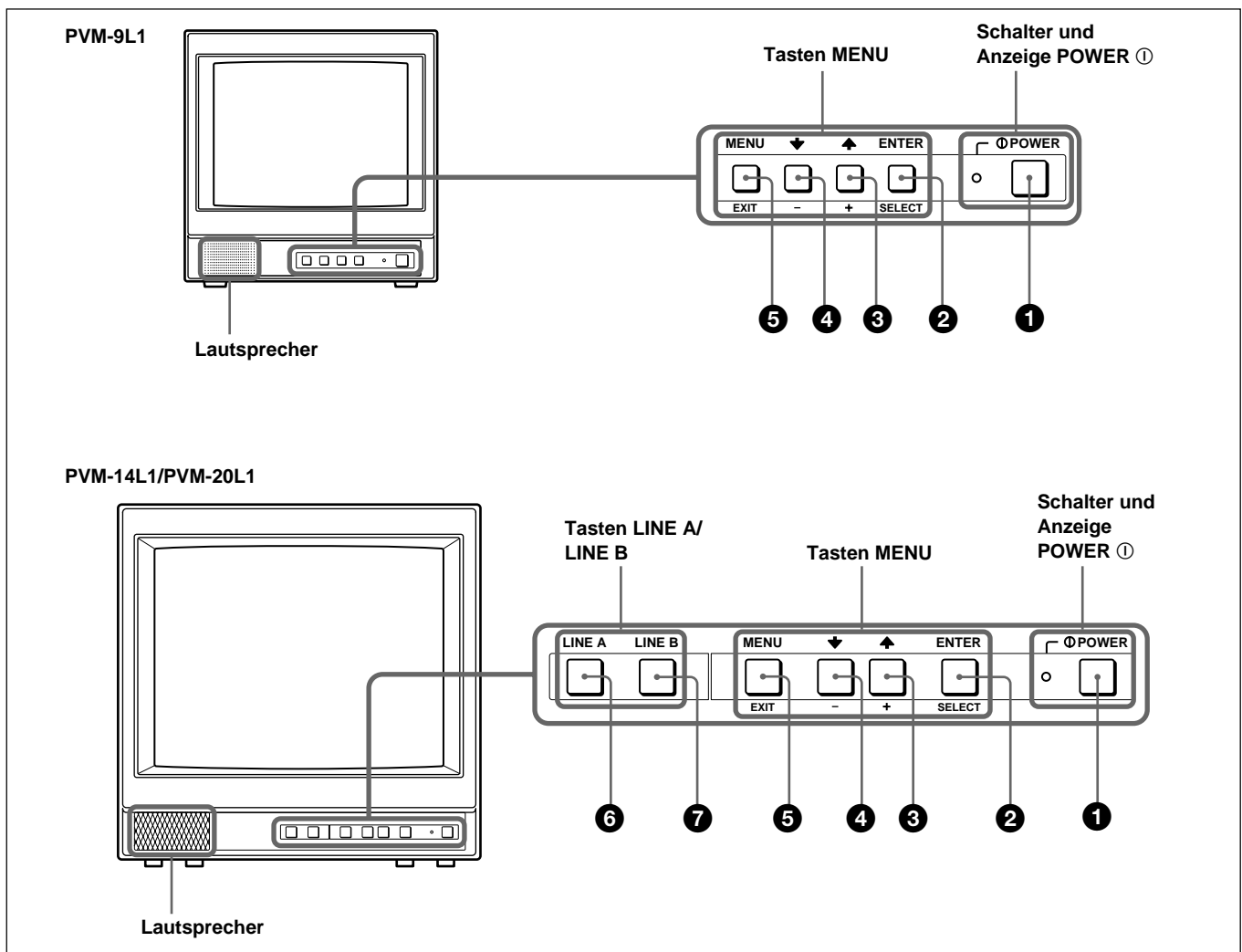

Schalter und Anzeige POWER ①

① Schalter POWER ①

Mit diesem Schalter schalten Sie den Monitor ein. Dabei leuchtet die Anzeige auf. Wenn Sie den Schalter erneut drücken, schaltet sich der Monitor aus.

Tasten MENU

② Taste ENTER/SELECT

Diese Taste dient zum Bestätigen der ausgewählten Option im Menü.

③ Taste ↑/+ (zum Verschieben des Cursors nach oben/zum Einstellen eines Werts)

④ Taste ↓/- (zum Verschieben des Cursors nach unten/zum Einstellen eines Werts)

Diese Tasten dienen zum Verschieben des Cursors und zum Einstellen des ausgewählten Werts im Menü.

⑤ Taste MENU/EXIT

Diese Taste dient zum Aufrufen und Ausblenden der Menüs auf dem Monitor.

Tasten LINE A/LINE B (nur beim PVM-14L1/PVM-20L1)

⑥ Taste LINE A

Drücken Sie diese Taste, wenn das Signal von den LINE A-Anschlüssen angezeigt werden soll.

⑦ Taste LINE B

Drücken Sie diese Taste, wenn das Signal von den LINE B-Anschlüssen angezeigt werden soll.

Rückseite

PVM-9L1

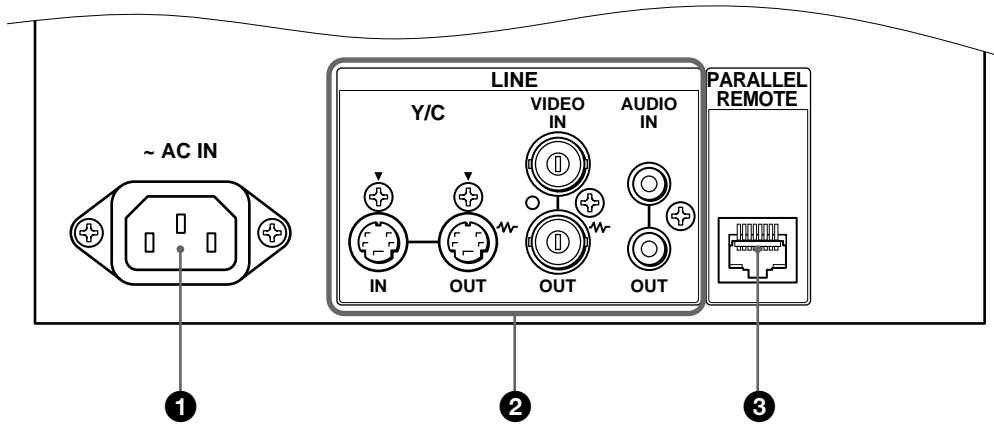

PVM-14L1/PVM-20L1

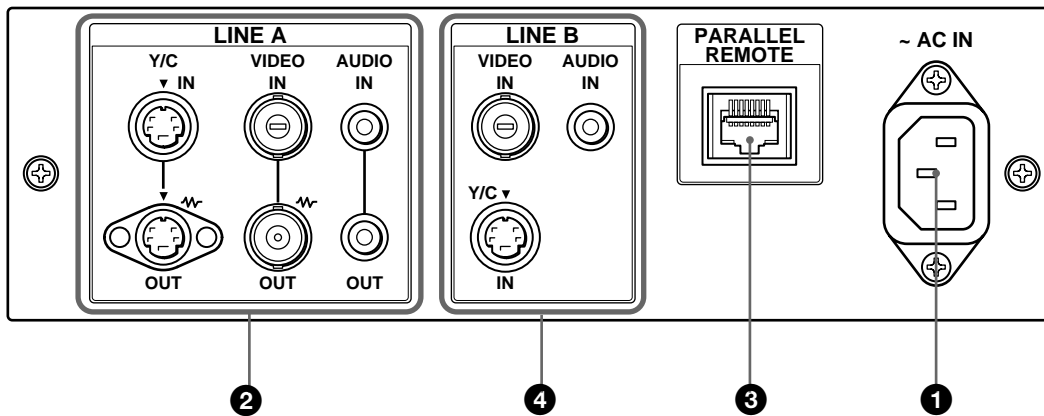

(Die Markierung \sim steht für automatischen Abschluß.)

❶ Buchse \sim AC IN

Schließen Sie das mitgelieferte Netzkabel an diese Buchse und dann an eine Netzsteckdose an.

❷ LINE-Anschlüsse (PVM-9L1)

LINE A-Anschlüsse (PVM-14L1/20L1)

Line-Eingänge für getrennte Y/C-Signale, FBASSignale und Audiosignale sowie entsprechende Durchschleifausgänge.

Beim PVM-14L1/PVM-20L1 drücken Sie die Taste LINE A am Bedienfeld, um das Eingangssignal über diese Anschlüsse anzuzeigen.

Wenn an Y/C IN und VIDEO IN Signale eingehen, wird das an Y/C IN eingespeiste Signal ausgewählt.

Y/C IN/OUT (4-polige DIN-Minibuchsen)

Hierbei handelt es sich um die Ein-/Ausgänge für getrennte Y/C-Signale. Verbinden Sie diese Anschlüsse mit den Ein-/Ausgängen für getrennte Y/C-Signale an einem Videorecorder, einer Videokamera oder einem anderen Videogerät.

Auswählen der Sprache für die Menüs

VIDEO IN/OUT (BNC-Anschlüsse)

Hierbei handelt es sich um die Ein-/Ausgänge für FBAS-Signale. Verbinden Sie diese Anschlüsse mit den Ein-/Ausgängen für FBAS-Signale an einem Videorecorder, einer Videokamera oder einem anderen Videogerät.

AUDIO IN/OUT (Cinchbuchsen)

Hierbei handelt es sich um die Ein-/Ausgänge für Audiosignale. Verbinden Sie diese Anschlüsse mit den Audio-Ein-/Ausgängen an einem angeschlossenen Gerät, zum Beispiel einem Videorecorder.

3 PARALLEL REMOTE (modularer Anschluss, 8-polig)

Dieser Anschluss stellt einen Parallelschalter dar und dient zum Steuern des Monitors über ein externes Gerät.

Einzelheiten zur Stiftbelegung finden Sie auf Seite 14 (DE).

4 LINE B-Anschlüsse (nur beim PVM-14L1/ PVM-20L1)

Line-Eingänge für FBAS-Signale und Audiosignale. Drücken Sie die Taste LINE B am Bedienfeld des Monitors, um diese Eingangssignale auszuwählen. Wenn an Y/C IN und VIDEO IN Signale eingehen, wird das an Y/C IN eingespeiste Signal ausgewählt.

Y/C IN (4-polig, Mini-DIN)

Hierbei handelt es sich um den Eingang für getrennte Y/C IN-Signale. Verbinden Sie diesen Anschluss mit dem Ausgang für getrennte Y/C-Signale an einem Videorecorder, einer Videokamera oder einem anderen Monitor.

VIDEO IN (BNC-Anschluss)

Hierbei handelt es sich um den Eingang für FBAS-Videosignale. Verbinden Sie diesen Anschluss mit dem Ausgang für FBAS-Videosignale an einem Videorecorder, einer Videokamera oder einem anderen Monitor.

AUDIO IN (Cinchbuchsen)

Hierbei handelt es sich um die Eingangsbuchse für Audiosignale. Verbinden Sie diesen Anschluss mit dem Audioausgang an einem Gerät wie z. B. einem Videorecorder.

Die Menüs und andere Bildschirmanzeigen können Sie in einer von sechs Sprachen (Englisch, Deutsch, Französisch, Italienisch, Spanisch, Japanisch) anzeigen lassen. Werkseitig ist ENGLISH (Englisch) eingestellt. Die Markierungen ■ auf den Menüabbildungen geben an, wo die aktuellen Einstellungen angezeigt werden.

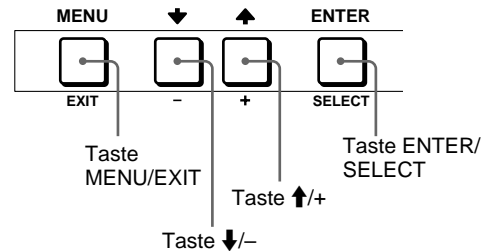

- 1 Rufen Sie mit MENU/EXIT den Menübildschirm auf, wählen Sie mit ↑/+ oder ↓/- die Option  (USER CONFIG) und drücken Sie dann ENTER/SELECT. Das Menü USER CONFIG wird angezeigt.

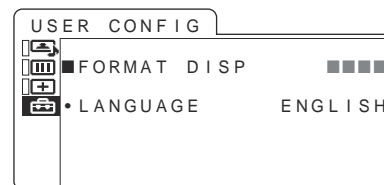

- 2 Wählen Sie mit ↑/+ oder ↓/- die Option „LANGUAGE“ aus und drücken Sie dann ENTER/SELECT. Die ausgewählte Option wird gelb angezeigt.

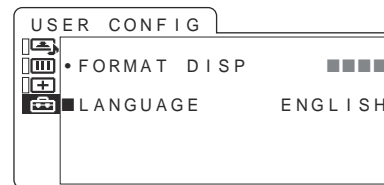

- 3 Wählen Sie mit der Taste ↑/+ oder ↓/- die gewünschte Sprache aus. Die Bildschirmanzeigen werden daraufhin in der ausgewählten Sprache angezeigt. Drücken Sie dann die Taste ENTER/SELECT, um die Einstellung abzuschließen.

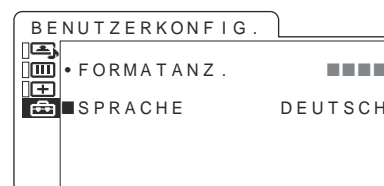

So blenden Sie das Menü aus

Drücken Sie die Taste MENU/EXIT.

Das Menü wird aber auch automatisch ausgeblendet, wenn eine Minute lang keine Taste gedrückt wird.

Das Menüsystem

Der Monitor verfügt über ein Menüsystem für verschiedene Einstell- und Anpassungsoptionen, zum Beispiel die Bildeinstellungen, die Eingangsauswahl, verschiedene Einstellwerte usw.

Sie können wie im Folgenden beschrieben Einstellungen vornehmen oder Einstellwerte ändern.

Erläuterungen zu den Menüoptionen finden Sie unter „Einstellen des Geräts über das Menüsystem“ auf Seite 11 (DE).

Sie können auch einstellen, in welcher Sprache die Menü auf dem Bildschirm angezeigt werden.

Erläuterungen zum Ändern der Menüsprache finden Sie unter „Auswählen der Sprache für die Menüs“ auf Seite 9 (DE).

Die Markierungen ■ auf den Menüabbildungen geben an, wo die aktuellen Einstellungen angezeigt werden.

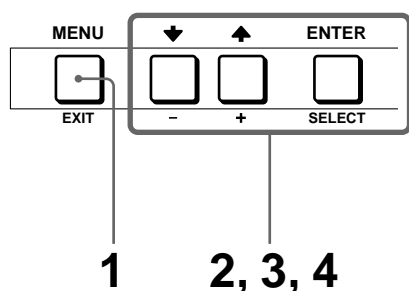

- 1 Drücken Sie die Taste MENU/EXIT.
Das Menü wird angezeigt.
Das momentan ausgewählte Menü wird als gelber Cursor dargestellt.

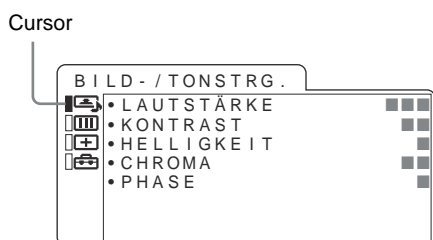

- 2 Wählen Sie mit ↑/+ oder ↓/- ein Menü aus und drücken Sie dann ENTER/SELECT.
Das Symbol für das momentan ausgewählte Menü wird gelb angezeigt und die entsprechenden Einstelloptionen sind zu sehen.

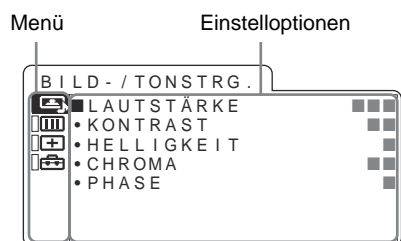

- 3 Wählen Sie mit ↑/+ oder ↓/- die gewünschte Option aus und drücken Sie dann ENTER/SELECT.

Die ausgewählte Einstelloption wird gelb angezeigt.

Hinweis

Je nach ausgewählter Option können untergeordnete Menüebenen angezeigt werden.

- 4 Stellen Sie die Optionen wie gewünscht ein.
Wenn Sie den eingestellten Wert ändern wollen:
Zum Erhöhen des Werts drücken Sie die Taste ↑/+.
Zum Verringern des Werts drücken Sie die Taste ↓/-.
Zur Bestätigung drücken Sie die Taste ENTER/SELECT. Schalten Sie dann zur ursprünglichen Anzeige zurück.
Wenn Sie die Einstellung ändern wollen:
Ändern Sie die Einstellung mit der Taste ↑/+ oder ↓/-.
Bestätigen Sie die Einstellung mit der Taste ENTER/SELECT.
Der bei der AV-Steuerung eingestellte Wert ist gültig, auch wenn Sie nicht die Taste ENTER/SELECT drücken.

Hinweis

Optionen, die blau angezeigt werden, können nicht verwendet werden. Sie können nur auf solche Optionen zugreifen, die weiß angezeigt werden.

So blenden Sie das Menü aus

Drücken Sie die Taste MENU/EXIT.
Das Menü wird aber auch automatisch ausgeblendet, wenn eine Minute lang keine Taste gedrückt wird.

Hinweis zum Speichern der Einstellungen

Die Einstellungen werden automatisch im Monitor gespeichert.

Einstellen des Geräts über das Menüsystem

Die Menüs

Das Menüsystem dieses Monitors enthält folgende Menüs.

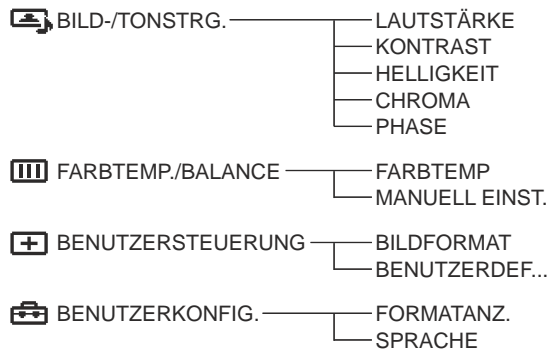

Festlegen und Ändern von Einstellungen

Menü BILD-/TONSTRG.

Auf dem Menü BILD-/TONSTRG. können Sie Bild und Ton einstellen.

Die Optionen, die je nach Eingangssignal nicht eingestellt werden können, werden blau angezeigt.

Untermenü	Einstellung
LAUTSTARKE	Zum Einstellen des Tonpegels.
KONTRAST	Zum Einstellen des Bildkontrasts.
HELLIGKEIT	Zum Einstellen der Bildhelligkeit.
CHROMA	Zum Einstellen der Farbintensität. Je höher der Wert, desto stärker die Intensität. Je niedriger der Wert, desto schwächer die Intensität.
PHASE	Zum Einstellen der Farbtöne. Je höher die Einstellung, desto stärker werden die Grüntöne betont. Je niedriger der Wert, desto stärker werden die Rottöne betont.

Menü FARBTEMP./BALANCE

Auf dem Menü FARBTEMP./BALANCE können Sie den Weißwert des Bildes einstellen.

Zum Einstellen des Weißwerts benötigen Sie ein entsprechendes Messinstrument.

Untermenü	Einstellung
FARBTEMP.	Wählen Sie als Farbtemperatur die Einstellung D65, D93 oder BENUTZER.
MANUELL EINST.	Wenn Sie FARBTEMP. auf BENUTZER setzen, wechselt die angezeigte Option von blau zu weiß und Sie können die Farbtemperatur einstellen. <ul style="list-style-type: none">• GAIN EINSTELLEN...: Dient zum Einstellen der RGB-Farbbalance (GAIN).• BIAS EINSTELLEN...: Dient zum Einstellen der RG-Farbbalance (BIAS).• KOPIEREN VON: Wenn Sie mit der Taste \uparrow/+ oder \downarrow/– die Einstellung D65 oder D93 wählen, werden die Weißwertdaten der gewählten Farbtemperatur in die Einstellung BENUTZER übernommen.

Menü BENUTZERSTEUERUNG

Im Menü BENUTZERSTEUERUNG können Sie das Bildformat auswählen und Einstellungen bzw. Einstellwerte sichern oder aufrufen.

Untermenü	Einstellung
BILDFORMAT	Zum Einstellen des Bildseitenverhältnisses auf 4:3 oder 16:9
BENUTZERDEF	Zum Sichern oder Aufrufen von Einstellungen bzw. Einstellwerten <ul style="list-style-type: none">• SICHERN: Zum Speichern aller aktuellen Einstellungen im AV-Steuermenü im internen Speicher.• AUFRUFEN: Zum Wiederaufrufen aller aktuellen Einstellungen bzw. Einstellwerte aus dem internen Speicher



Einstellen des Geräts über das Menüsystem

Menü BENUTZERKONFIG.

Im Menü BENUTZERKONFIG. wählen Sie die Sprache für die Menüs und die Bildschirmmeldungen sowie die Formatanzeige aus.

Untermenü	Einstellung
FORMATANZ.	Legen Sie fest, ob das Format eines Eingangssignals auf dem Bildschirm angezeigt werden soll oder nicht. EIN: Das Format wird immer angezeigt. AUS: Das Format wird nicht angezeigt. AUTO: Wenn ein Signal eingespeist wird, wird das Format dieses Signals etwa 10 Sekunden lang angezeigt.
SPRACHE	Wählen Sie unter den folgenden Sprachen die gewünschte Sprache für die Menüanzeigen und die Bildschirmmeldungen aus. 日本語 : Japanisch ENGLISH: Englisch DEUTSCH: Deutsch FRANÇAIS: Französisch ITALIANO: Italienisch ESPAÑOL: Spanisch

Die Last Control-Funktion

Wenn das Menü nicht angezeigt wird und Sie die Taste  oder  drücken, erscheint eine der folgenden Menüoptionen, die Sie zuletzt eingestellt haben.

- LAUTSTÄRKE
- KONTRAST
- HELLIGKEIT
- CHROMA
- PHASE

Sie können die Option dann sofort einstellen.

Videosignal

Frequenzgang	
LINE	PVM-9L1: 4 MHz +0 dB, -6 dB (Y) PVM-14L1/PVM-20L1: 8 MHz +0 dB, -6 dB (Y)

Bildleistung

Normalabtastung	PVM-9L1: 6 % Overscan (Bildvergrößerung) gegenüber effektivem Anzeigebereich der Kathodenstrahlröhre PVM-14L1/PVM-20L1: 7 % Overscan (Bildvergrößerung) gegenüber effektivem Anzeigebereich der Kathodenstrahlröhre
H. Linearität	unter 8,0 % (Normalfall)
V. Linearität	unter 7,0 % (Normalfall)
Farbtemperatur	D65, D93, BENUTZER (einstellbare Farbtemperatur: 5000 K bis 10000 K)
Auflösung	PVM-9L1: 250 Fernsehzeilen PVM-14L1/PVM-20L1: 600 Fernsehzeilen (bei Y/C-Eingangssignal)

Eingänge

LINE-Eingänge (PVM-9L1)	
Eingang Y/C	4-poliger Mini-DIN-Anschluss (1) <i>Siehe „Stiftbelegung“ auf der nächsten Seite 14 (DE).</i>
Eingang VIDEO	BNC-Anschluss (1), 1 Vp-p +3 dB, -6 dB, negative Synchronisation
Eingang AUDIO	Cinchbuchse (1), -5 dBu ^{a)} , 47 kΩ oder mehr
LINE A/B-Eingänge (PVM-14L1/PVM-20L1)	
Eingang Y/C	4-poliger Mini-DIN-Anschluss (2) <i>Siehe „Stiftbelegung“ auf der nächsten Seite 14 (DE).</i>

Eingang VIDEO
BNC-Anschlüsse (2), 1 Vp-p
+3 dB, -6 dB, negative Synchronisation

Eingang AUDIO
Cinchbuchse (2), -5 dBu^{a)}, 47 kΩ oder mehr

Fernbedienungseingang
PARALLEL REMOTE
Modularer Anschluss (8-polig) (1)

Ausgänge

LINE-Ausgänge (PVM-9L1)	
Ausgang Y/C	4-poliger Mini-DIN-Durchschleifanschluss mit automatischem (1), Abschlusswiderstand (75 Ω)
Ausgang VIDEO	BNC-Durchschleifanschluss mit automatischem (1), Abschlusswiderstand (75 Ω)
Ausgang AUDIO	Cinchbuchse (1), Durchschleifbuchse
LINE A-Ausgänge (PVM-14L1/PVM-20L1)	
Ausgang Y/C	4-poliger Mini-DIN-Durchschleifanschluss mit automatischem (1), Abschlusswiderstand (75 Ω)
Ausgang VIDEO	BNC-Durchschleifanschluss mit automatischem (1), Abschlusswiderstand (75 Ω)
Ausgang AUDIO	Cinchbuchse (1), Durchschleifbuchse
Leistungsabgabe des eingebauten Lautsprechers	0,8 W (monaural)

Allgemeines

Kathodenstrahlröhre
Trinitron, Leuchtmaterial P22

a) 0 dBu = 0,775 V effektiver Mittelwert

Technische Daten

Leistungsaufnahme

PVM-9L1: 40 W, 0,6 bis 0,3A
 PVM-14L1: 68 W, 1,1 bis 0,4A
 PVM-20L1: 75 W, 1,2 bis 0,4A

Betriebsspannung 100 bis 240 V Wechselstrom,
 50/60 Hz

Spitzenstrom

PVM-9L1:
 (1) Einschaltstrom, Stromsonde:
 93 A (240 V)
 (2) Gemessen in EN55103-1: 41 A
 (230 V)
 PVM-14L1:
 (1) Einschaltstrom, Stromsonde:
 93 A (240 V)
 (2) Gemessen in EN55103-1: 42 A
 (230 V)
 PVM-20L1:
 (1) Einschaltstrom, Stromsonde:
 93 A (240 V)
 (2) Gemessen in EN55103-1: 42 A
 (230 V)

Betriebsbedingungen

Temperatur: 0 bis +35 °C
 Luftfeuchtigkeit:
 30 bis 85 % (nicht kondensierend)

Luftdruck: 700 hPa bis 1060 hPa

Bedingungen bei Lagerung und Transport

Temperatur: -10 bis +40 °C

Luftfeuchtigkeit: 0 bis 90 %

Luftdruck: 700 hPa bis 1060 hPa

Abmessungen (B/H/T)

PVM-9L1:
 ca. 217 × 218 × 350 mm

PVM-14L1:
 ca. 346 × 340 × 414 mm

PVM-20L1:
 ca. 449 × 441 × 502 mm

Gewicht

PVM-9L1:
 ca. 6,3 kg

PVM-14L1:
 ca. 15 kg

PVM-20L1:
 ca. 28 kg

Mitgeliefertes Zubehör

Netzkabel (1)
 Bedienungsanleitung (1)

Änderungen, die dem technischen Fortschritt dienen,
 bleiben vorbehalten.

Stiftbelegung

Anschluss Y/C IN (4-poliger Mini-DIN-Anschluss)

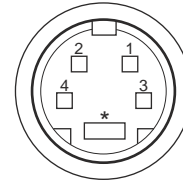

Stift Nr.	Signal	Beschreibung
1	Y-Eingang	1 Vp-p, sync-negativ, 75 Ohm
2	CHROMA-Eingang Hilfsträger-Eingang	286 m Vp-p (NTSC), 300 m Vp-p (PAL), Burst Verzögerung zwischen Y und C: 0 ± 100 ns, 75 Ohm
3	GND (Masse) für Y-Eingang	GND (Masse)
4	GND (Masse) für CHROMA-Eingang	GND (Masse)

Anschluss PARALLEL REMOTE

Modularer Anschluss (8-polig)

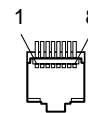

Stift Nr.	Funktionen	
	PVM-14L1/20L1	PVM-9L1
1	Gibt das LINE A- Eingangssignal an	Offen
2	Gibt LINE B an	Offen
3	Offen	Offen
4	Offen	Offen
5	GND (Masse)	GND (Masse)
6	Offen	Offen
7	Offen	Offen
8	Wählt Bildseitenverhältnis 16:9	Wählt Bildseitenverhältnis 16:9

Für die Fernbedienung erforderliche Verdrahtung

Verbinden Sie die Funktion, die über die
 Fernbedienung zur Verfügung stehen soll, mit der
 Masse (Stift 5).

ADVERTENCIA

Para evitar incendios o el riesgo de electrocución, no exponga la unidad a la lluvia ni a la humedad.

Dentro de la unidad existen altas tensiones peligrosas. No la abra. En caso de avería, solicite los servicios de personal cualificado.

En caso de mal funcionamiento o cuando sea necesario el servicio de mantenimiento, consulte a su proveedor Sony.

Para los usuarios en Europa

Este producto con la marca CE cumple con las Directivas EMC (89/336/CEE) y de Baja Tensión (73/23/CEE) emitidas por la Comisión de la Comunidad Europea.

El cumplimiento de estas directivas implica la conformidad con los siguientes estándares europeos:

- EN60950: Seguridad del producto
- EN55103-1: Interferencias electromagnéticas (Emisión)
- EN55103-2: Susceptibilidad electromagnética (Inmunidad)

Este producto está destinado a emplearse en los siguientes entornos electromagnéticos:

E1 (residenciales), E2 (comerciales e industria ligera), E3 (exteriores urbanos) y E4 (entornos con control EMC, por ejemplo, estudios de TV).

ATENCIÓN – cuando se instala el producto en un soporte:

- a) Temperatura ambiente de funcionamiento elevada**
Si se instala en un conjunto de soportes múltiples o en uno de cerrado, la temperatura ambiente de funcionamiento del entorno del soporte puede ser mayor que la de la habitación en la que se encuentre. Por lo tanto, se debe tener en cuenta e instalar el equipo en un entorno compatible con la temperatura ambiente máxima establecida por el fabricante (Temp: 0°C a 35°C (32°F a 95°F)).
- b) Circulación reducida de aire**
La instalación del equipo en un soporte debe realizarse de tal modo que la cantidad de aire en circulación cumpla con la requerida para un funcionamiento seguro del equipo.
- c) Carga mecánica**
El montaje del equipo en un soporte debe realizarse de modo que no se produzcan situaciones de peligro debido a una carga mecánica irregular.
- d) Sobrecarga del circuito**
Se debe tener en cuenta la conexión del equipo al circuito de alimentación y el efecto que la sobrecarga de circuitos puede tener sobre la protección y los cables de suministro.
Se deben tener en cuenta los índices de la placa del equipo cuando se considere este asunto.
- e) Toma de tierra segura**
Se debe contar con una toma de tierra segura para el equipo montado en el soporte. Se debe prestar una atención especial a las conexiones de suministro distintas de las conexiones al circuito filial (por ejemplo, la utilización de bases para tomas de alimentación).
- f) Márgenes de espacio**
El espacio inferior y superior del equipo montado en un soporte debe ser de 44 mm (1 3/4 pulgadas).

Precaución	4 (ES)
Características	5 (ES)
Conexiones	6 (ES)
Conexión del cable de alimentación de	
CA	6 (ES)
Conexión de un cable a un conector	
BNC	6 (ES)
Ubicación y funcionamiento de partes y	
controles	7 (ES)
Panel de control	7 (ES)
Panel trasero	8 (ES)
Selección del idioma del menú	9 (ES)
Uso del menú	10 (ES)
Ajuste mediante los menús	11 (ES)
Elementos	11 (ES)
Ajuste y cambio de los valores	11 (ES)
Especificaciones	13 (ES)
Dimensiones	i

Las explicaciones proporcionadas en este manual son aplicables a los modelos siguientes si no se indica lo contrario.

Si la explicación difiere entre los modelos, se indicará claramente en este manual.

- PVM-9L1 (monitor de 9 pulgadas)
- PVM-14L1 (monitor de 14 pulgadas)
- PVM-20L1 (monitor de 20 pulgadas)

A menos que se indique lo contrario, las ilustraciones del monitor de vídeo corresponden al modelo PVM-14L1.

Advertencia sobre la conexión de la alimentación

Utilice un cable de alimentación adecuado al suministro eléctrico local.

	Estados Unidos, Canadá	Europa	Japón
Tipo de enchufe	LP-30B	— ^{a)}	YP332
Extremo hembra	LS-13	VM0303B	YC-35
Tipo de cable	SB-SVT	H05VV-F	VCTF
Valor nominal mínimo del juego de cables	10A/125V	10A/250V	7A/125V
Aprobación de seguridad	UL/CSA	SEMKO, NEMKO, DEMKO, SEV, KEMA, EI (FIMKO), CEBEC, VDE, BS	DENAN-HO

a) Nota: Utilice un enchufe de valor nominal adecuado que cumpla con las regulaciones locales.

Seguridad

- Utilice la unidad sólo con una fuente de alimentación indicada en la sección “Especificaciones”.
- La placa donde se indica el voltaje de funcionamiento, consumo de energía, etc. se encuentra en la parte trasera de la unidad.
- Si cae algún objeto sólido o líquido dentro de la unidad, desenchufe ésta y solicite ayuda a un técnico especializado antes de proseguir con su uso.
- Evite dejar caer o colocar objetos pesados sobre el cable de alimentación. Si este cable queda dañado, desenchufe la unidad de forma inmediata, ya que resulta peligroso utilizarla con un cable en malas condiciones.
- Desconecte la unidad de la toma de pared si no va a usarla durante varios días o más.
- Desconecte el cable de alimentación de la toma de CA agarrando el enchufe, pero sin tirar del cable.
- El conector de salida debe estar instalado cerca del equipo y ser de fácil acceso.

Instalación

- Permita la circulación de aire adecuada para prevenir el recalentamiento interno.
No coloque la unidad sobre superficies (alfombras, mantas, etc.) ni cerca de materiales (cortinas, tapices) que puedan bloquear los orificios de ventilación.
- No instale la unidad en las proximidades de una fuente de calor, como radiadores o conductos de aire, ni en lugares expuestos a la luz solar directa, polvo excesivo, vibraciones mecánicas o golpes.

Limpieza

Para mantener la unidad completamente nueva, límpiela periódicamente con un detergente suave. No utilice disolventes fuertes como diluyentes o bencina, ni limpiadores abrasivos, ya que dañan la unidad. Como medida de seguridad, desenchufe la unidad antes de limpiarla.

Embalaje

No tire la caja ni los materiales de embalaje, ya que resultan idóneos como contenedores para transportar la unidad.

Montaje en un soporte

Deje un espacio de 1U encima y debajo del monitor para garantizar una adecuada circulación del aire o instale un ventilador para conservar su rendimiento.

Si tiene preguntas sobre esta unidad, póngase en contacto con el proveedor autorizado Sony.

Imagen

Resolución de pantalla

Si utiliza un tubo de imagen Trinitron¹⁾ de más de 600 líneas de resolución horizontal en el centro de la imagen, obtendrá imágenes claras e intensas. (Sólo para los modelos PVM-14L1 y PVM-20L1)

Filtro en peine (sólo para los modelos PVM-14L1 y PVM-20L1)

Si utiliza un filtro en peine, obtendrá una separación de colores Y/C más precisa con las señales de vídeo NTSC. Esto garantiza una menor disminución de la resolución y evita la presencia de fenómenos de cruce de colores y de luminancia.

Circuito de realimentación de corriente del haz

El circuito de realimentación de corriente del haz interno garantiza un balance de blancos estable.

Sistema de dos colores

El monitor puede visualizar señales NTSC y PAL. El sistema de colores adecuado se selecciona de forma automática.

Entrada

Conector de entrada Y/C (conector de entrada S)

Puede introducirse una señal de vídeo, dividida en un componente de luminancia (Y) y uno de crominancia (C), mediante este conector para evitar que se generen interferencias entre ambos componentes y garantizar la calidad de la imagen.

Terminación automática (sólo para conectores con la marca \sphericalangle)

El conector de entrada se termina internamente con 75 ohmios cuando no hay ningún dispositivo conectado al conector de salida. Si hay un cable conectado al conector de salida, el terminal interno se libera automáticamente y las señales que recibe el conector de entrada se emiten por el conector de salida (derivada).

Funciones

Modo 16:9

Puede supervisar con precisión una señal con relación de aspecto de 16:9, además de la señal de 4:3.

Nota

En pantallas de formato 16:9, es posible que aparezcan líneas de exploración rojas, azules y verdes en el margen superior de la pantalla. Esto es debido a operaciones internas de la propia unidad.

Menús en pantalla

Es posible definir parámetros de control de monitor mediante los menús en pantalla.

Opciones

Abrazadera de montaje del soporte EIA de 19 pulgadas

El monitor puede montarse en un soporte estándar EIA de 19 pulgadas mediante las abrazaderas de montaje o los rieles deslizables siguientes.

Para el modelo PVM-9L1: MB-520

Para el modelo PVM-14L1: MB-502B (en Europa, utilice el MB-502C)

Para el modelo PVM-20L1: SLR-103A (en Europa, utilice el SLR-103C)

Para obtener más información sobre el montaje del monitor en el soporte, consulte el manual del usuario de la abrazadera de montaje o del raíl deslizable.

1) **Trinitron**

“Trinitron” es una marca registrada de Sony Corporation.

Conexiones

Conexión del cable de alimentación de CA

Enchufe el cable de alimentación de CA a la toma AC IN.

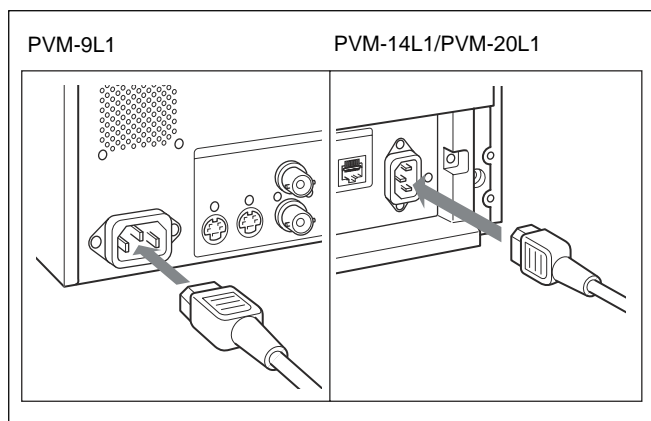

Conexión de un cable a un conector BNC

Conecte el cable coaxial con clavijas BNC a los conectores BNC situados en el panel trasero, como se muestra a continuación.

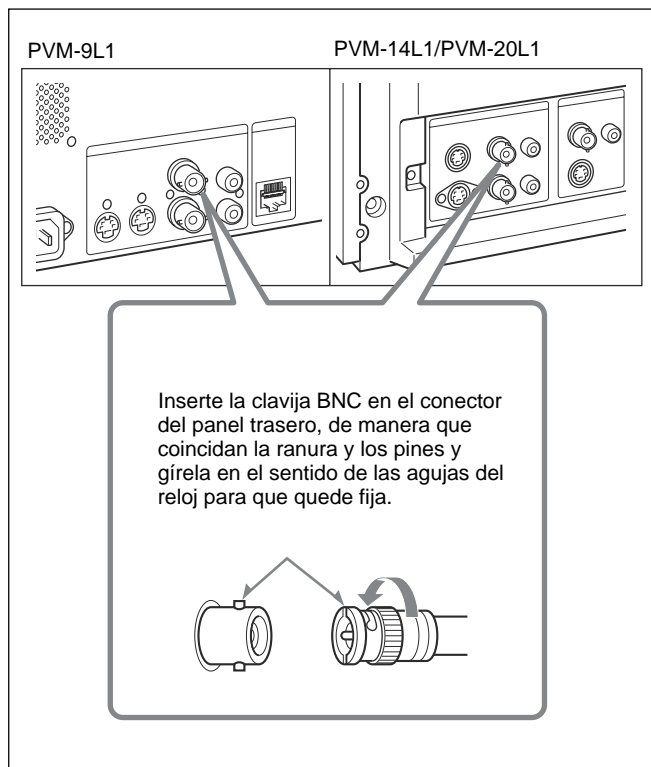

Ubicación y funcionamiento de partes y controles

Panel de control

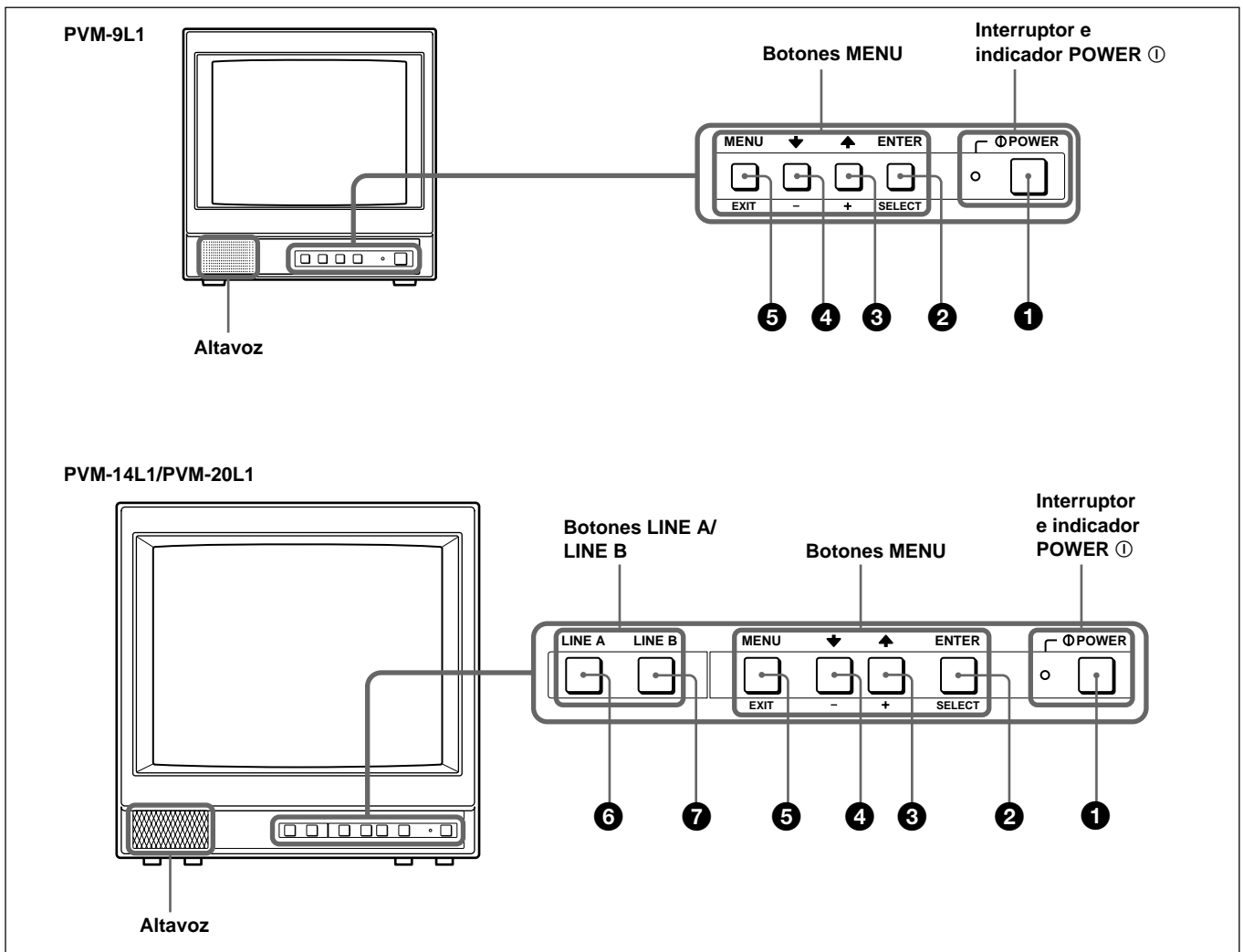

Interruptor e indicador POWER ①

① Interruptor POWER ①

Pulse este interruptor para encender el monitor. La lámpara se encenderá. Pulse este interruptor de nuevo para apagar el monitor.

Botones MENU

② Botón ENTER/SELECT

Pulse este botón para confirmar la selección de un elemento en el menú.

③ Botón ↑/+ (mover el cursor hacia arriba/ajustar el valor)

④ Botón ↓/- (mover el cursor hacia abajo/ajustar el valor)

Pulse estos botones para mover el cursor o para ajustar un elemento seleccionado en el menú.

⑤ Botón MENU/EXIT

Pulse este botón para mostrar u ocultar los menús en pantalla.

Botones LINE A/LINE B (sólo para los modelos PVM-14L1/PVM-20L1)

⑥ Botón LINE A

Pulse este botón para controlar la señal que se recibe a través de los conectores LINE A.

⑦ Botón LINE B

Pulse este botón para controlar la señal que se recibe a través de los conectores LINE B.

Ubicación y funcionamiento de partes y controles

Panel trasero

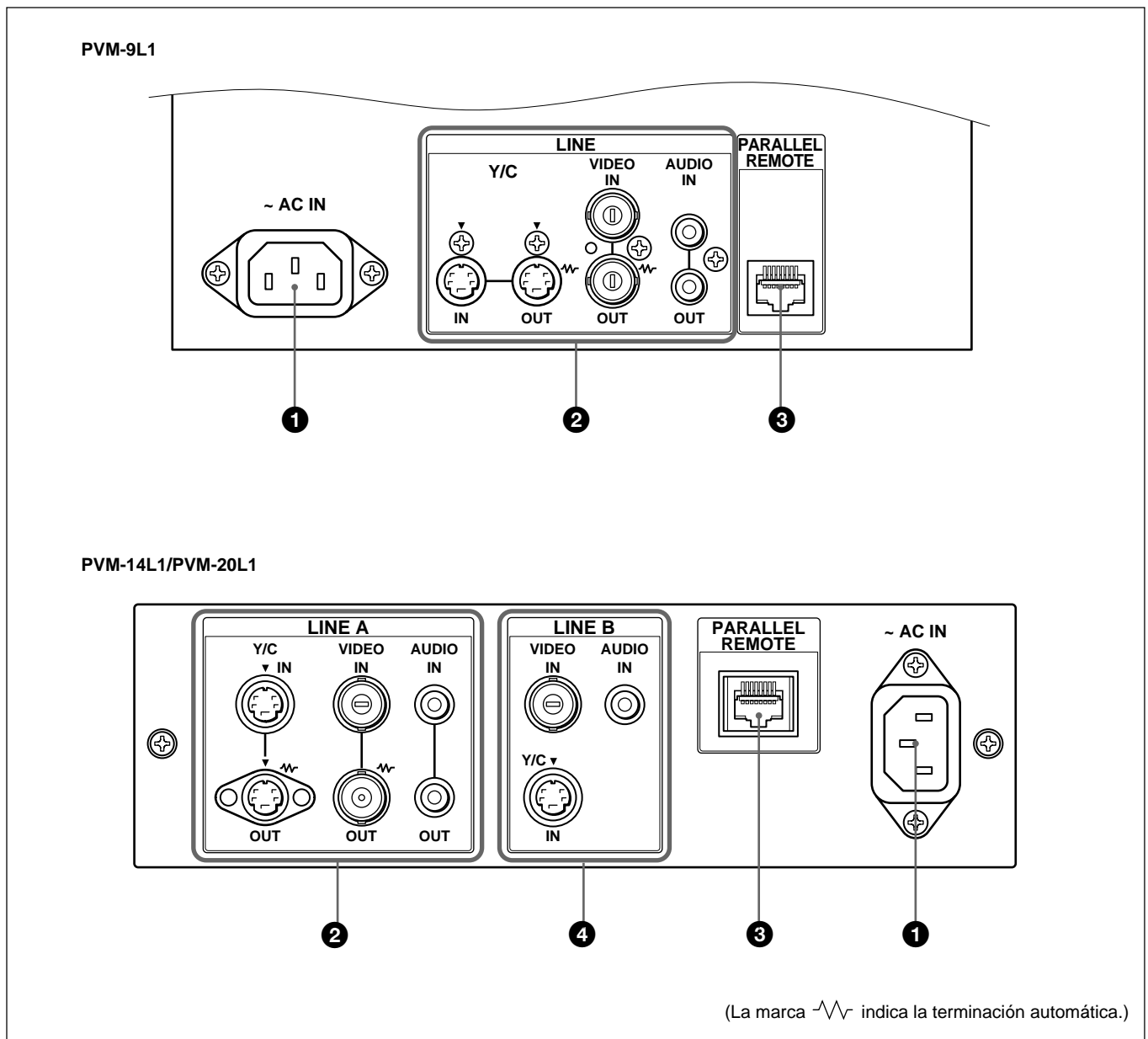

1 Toma \sim AC IN

Conecte el cable de alimentación de CA incluido a esta toma y, a continuación, a una toma de pared.

2 Conectores LINE (PVM-9L1)

Conectores LINE A (PVM-14L1/PVM-20L1)

Conectores de entrada de línea para señales Y/C separadas, de audio y vídeo compuestas y sus conectores de salida derivada.

Cuando utilice los modelos PVM-14L1 y PVM-20L1, pulse el botón LINE A en el panel de control para controlar la señal de entrada mediante estos conectores.

Si envía señales tanto a Y/C IN como a VIDEO IN, se selecciona la señal enviada a Y/C IN.

Y/C IN/OUT (Mini DIN de 4 pines)

Son los conectores de entrada y salida para una señal de Y/C separada. Conéctelos a los conectores de entrada y salida de Y/C separada de equipos como una videograbadora, una videocámara u otro monitor.

Selección del idioma del menú

VIDEO IN/OUT (BNC)

Son los conectores de entrada y salida para una señal de vídeo compuesto. Conéctelos a los conectores de entrada y salida de vídeo compuesto de equipos como una videgrabadora, una videocámara u otro monitor.

AUDIO IN/OUT(toma fonográfica)

Son las tomas de entrada y salida para una señal de audio. Conéctelas a las tomas de entrada y salida de audio de equipos como una videgrabadora.

3 Terminal PARALLEL REMOTE (conector modular de 8 pines)

Forma un interruptor paralelo y controla el monitor externamente.

Para obtener más información sobre la asignación de pines, consulte la página 15 (ES).

4 Conectores LINE B (sólo para los modelos PVM-14L1/PVM-20L1)

Conectores de entrada de línea para señales de audio y vídeo compuesto. Pulse el botón LINE B en el panel de control para supervisar la señal que se recibe a través de estos conectores.

Si envía señales tanto a Y/C IN como a VIDEO IN, se selecciona la señal enviada a Y/C IN.

Y/C IN (mini DIN de 4 pines)

Conector de entrada para una señal independiente de Y/C IN. Conéctelo al conector de salida de Y/C independiente de equipos como una videgrabadora, una videocámara u otro monitor.

VIDEO IN (BNC)

Conector de entrada de una señal de vídeo compuesta. Conéctelo al conector de salida de vídeo compuesto de equipos como una videgrabadora, una videocámara u otro monitor.

AUDIO IN (toma fonográfica)

Toma de entrada para una señal de audio. Conéctela a la toma de salida de audio de equipos como una videgrabadora.

Puede seleccionar uno de seis idiomas (inglés, alemán, francés, italiano, español, japonés) para visualizar los menús y otros mensajes en pantalla.

El idioma predeterminado de fábrica es ENGLISH (inglés). Los ajustes actuales aparecen en el área indicada mediante las marcas ■ en las ilustraciones de la pantalla del menú.

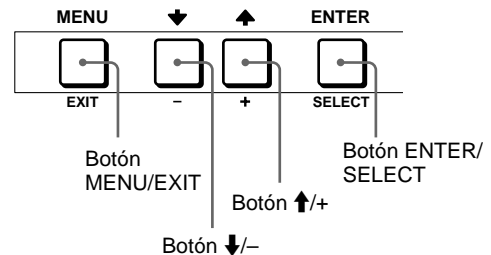

- 1 Pulse el botón MENU/EXIT para mostrar la pantalla del menú y pulse los botones ↑/+ o ↓/- para seleccionar  (USER CONFIG). A continuación, pulse el botón ENTER/SELECT. Aparecerá el menú USER CONFIG.

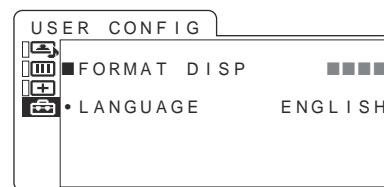

- 2 Pulse los botones ↑/+ o ↓/- para seleccionar "LANGUAGE" y, a continuación, pulse el botón ENTER/SELECT. El elemento seleccionado se visualiza en amarillo.

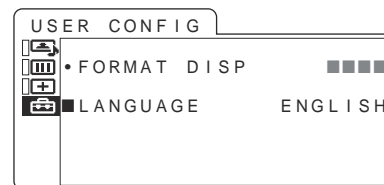

- 3 Pulse el botón ↑/+ o ↓/- para seleccionar el idioma deseado. El idioma de la pantalla cambia al idioma que ha seleccionado. A continuación, pulse el botón ENTER/SELECT para finalizar el ajuste.

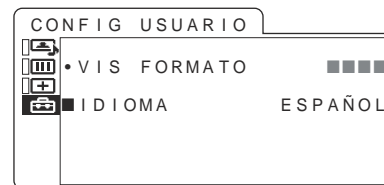

Para que el menú desaparezca

Pulse el botón MENU/EXIT.

El menú desaparecerá automáticamente si no pulsa ningún botón durante un minuto.

Uso del menú

El monitor está equipado con un menú en pantalla para realizar varios ajustes y configuraciones, como el control de imagen, la configuración de entrada y cambios de configuración, etc.

Siga las instrucciones que aparecen abajo para realizar ajustes o cambiar la configuración.

Para obtener más información sobre los elementos del menú, consulte "Ajuste mediante los menús" en la página 11 (ES).

También puede cambiar el idioma del menú en pantalla.

Para cambiar el idioma del menú, consulte "Selección del idioma del menú" en la página 9 (ES).

Los ajustes actuales aparecen en el área indicada mediante las marcas ■ en las ilustraciones de la pantalla del menú.

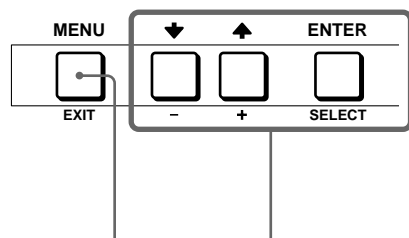

1 **2, 3, 4**

- 1** Pulse el botón MENU/EXIT. Aparecerá el menú. El menú actualmente seleccionado se indica con un cursor amarillo.

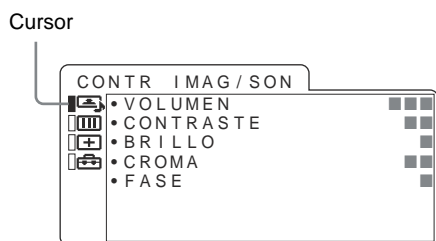

- 2** Pulse el botón ↑/+ o ↓/- para seleccionar un menú y, a continuación, pulse el botón ENTER/SELECT. El icono del menú seleccionado se visualizará en color amarillo y se mostrarán los elementos de ajuste.

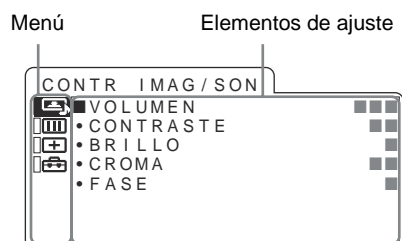

- 3** Use los botones ↑/+ o ↓/- para seleccionar el elemento deseado y, a continuación, pulse el botón ENTER/SELECT.

El elemento que se debe cambiar se muestra en amarillo.

Nota

Según el elemento que se haya seleccionado, es posible que aparezca otro nivel de menús dentro del menú del elemento.

- 4** Realice los ajustes en el elemento. Al cambiar el nivel de ajuste: Para aumentar el número, pulse el botón ↑/+. Para disminuir el número, pulse el botón ↓/-. Pulse el botón ENTER/SELECT para confirmar el número y, a continuación, restaure la pantalla original.

Al cambiar el ajuste: Pulse el botón ↑/+ o ↓/- para cambiar el ajuste. Pulse el botón ENTER/SELECT para confirmar el ajuste.

El valor ajustado en el control de AV se confirma aunque no pulse el botón ENTER/SELECT.

Nota

No se puede acceder a los elementos que se muestran en azul. Puede acceder al elemento si aparece en color blanco.

Para que el menú desaparezca

Pulse el botón MENU/EXIT.

El menú desaparecerá automáticamente si no pulsa ningún botón durante un minuto.

Conservar los ajustes

Los ajustes se almacenan automáticamente en la memoria del monitor.

Ajuste mediante los menús

Elementos

El menú en pantalla de este monitor consta de los elementos siguientes.

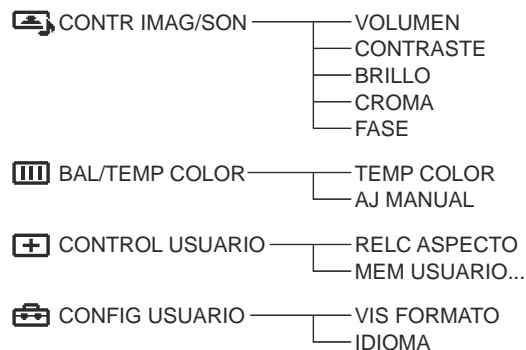

Ajuste y cambio de los valores

Menú CONTR IMAG/SON

El menú CONTR IMAG/SON se utiliza para ajustar el volumen y la imagen.

Los elementos que no se pueden ajustar dependiendo de la señal de entrada se visualizan en azul.

Submenú	Ajuste
VOLUMEN	Ajuste el nivel de audio.
CONTRASTE	Ajusta el contraste de la imagen.
BRILLO	Ajusta el brillo de la imagen.
CROMA	Ajusta la intensidad del color. Cuanto mayor sea el valor, mayor será la intensidad. Cuanto menor sea el ajuste, menor será la intensidad.
FASE	Ajusta los tonos de color. Cuanto mayor sea el ajuste, la imagen adquirirá un tono más verdoso. Cuanto menor sea el ajuste, la imagen adquirirá un tono más morado.

Menú BAL/TEMP COLOR

El menú BAL/TEMP COLOR se utiliza para ajustar el balance de blancos de la imagen.

Para ajustar el balance de blancos deberá utilizar un instrumento de medición.

Submenú	Ajuste
TEMP COLOR	Seleccione la temperatura de color entre D65, D93 y ajuste de USUARIO.
AJ MANUAL	Si fija TEMP COLOR en el ajuste USUARIO, el elemento que se visualiza cambia de azul a blanco, lo que significa que puede ajustar la temperatura de color. <ul style="list-style-type: none">• AJUSTE GAN...: Ajusta el balance de color RGB (GANANCIA).• AJUSTE POL...: Ajusta el balance de color RG (POL).• COPIAR DE: Si selecciona D65 o D93 con el botón $\uparrow/+$ o $\downarrow/-$, los datos del balance de blancos correspondientes a la temperatura de color seleccionada se copiarán en el ajuste USUARIO.

Menú CONTROL USUARIO

El menú CONTROL USUARIO se utiliza para seleccionar la relación de aspecto, almacenar o recuperar los ajustes y los valores de configuración.

Submenú	Ajuste
RELC ASPECTO	Seleccione 4:3 o 16:9 para definir la relación de aspecto de la pantalla.
MEM USUARIO...	Para almacenar o recuperar todos los ajustes y los valores de configuración <ul style="list-style-type: none">• ALMACENAR: Para almacenar todos los ajustes vigentes del menú de control de AV en la memoria interna.• RECUPERAR: Para recuperar todos los ajustes y valores de configuración almacenados en la memoria interna.

Ajuste mediante los menús

Menú CONFIG USUARIO

El menú CONFIG USUARIO se utiliza para seleccionar el idioma de los menús y los mensajes en pantalla o para seleccionar el formato de visualización.

Submenú	Ajuste
VIS FORMATO	Determina si el formato de una señal de entrada se muestra o no en la pantalla. ACT.: Siempre se muestra el formato. DESACT: Siempre se oculta el formato. AUTO: El formato se muestra durante aproximadamente 10 segundos cuando comienza la entrada de la señal.
IDIOMA	Puede seleccionar el idioma deseado para los menús o mensajes entre las opciones siguientes. 日本語: Japonés ENGLISH: Inglés DEUTSCH: Alemán FRANÇAIS: Francés ITALIANO: Italiano ESPAÑOL: Español

Uso de la función de último control

Si pulsa el botón **↑** o **↓** cuando no se muestre el menú, aparecerá una de las siguientes opciones de menú ajustadas la última vez.

- VOLUMEN
- CONTRASTE
- BRILLO
- CROMA
- FASE

A continuación, podrá ajustar la opción inmediatamente.

Especificaciones

Señal de vídeo

Respuesta de frecuencia

LINE	PVM-9L1: 4 MHz +0 dB, -6 dB (Y) PVM-14L1/PVM-20L1: 8 MHz +0 dB, -6 dB (Y)
------	---

Calidad de imagen

Exploración normal

PVM-9L1: 6 % por encima de la exploración del área de pantalla efectiva de TRC
PVM-14L1/PVM-20L1: 7 % por encima de la exploración del área de pantalla efectiva de TRC

Linealidad H. Menos de 8,0 % (habitual)

Linealidad V. Menos de 7,0 % (habitual)

Temperatura de color

Temperatura de color

D65, D93, USUARIO

Resolución PVM-9L1: 250 líneas de TV
PVM-14L1/PVM-20L1: 600 líneas de TV (Si se introduce la señal Y/C)

Conectores de entrada

Conectores de entrada LINE (PVM-9L1)

Entrada Y/C Mini DIN de 4 pines (×1)
Consulte la asignación de pines en la página 15 (ES).

Entrada VIDEO
Tipo BNC (×1) sincronización negativa, 1Vp-p +3 dB, -6 dB

Entrada AUDIO
Toma de entrada de línea (×1), -5 dBu^{a)}, 47 kΩ o superior

Conectores de entrada LINE A/B (PVM-14L1/PVM-20L1)

Entrada Y/C Mini DIN de 4 pines (×2)
Consulte la asignación de pines en la página 15 (ES).

Entrada VIDEO
Tipo BNC (×2) sincronización negativa, 1Vp-p +3 dB, -6 dB

Entrada AUDIO

Toma de entrada de línea (×2), -5 dBu^{a)}, 47 kΩ o superior

Terminal de entrada remota

Remota paralela
Conector modular de 8 pines (×1)

Conectores de salidas

Conectores de salida LINE (PVM-9L1)

Salida Y/C mini DIN de 4 pines (×1) derivada con función de terminal automática de 75 Ω

Salida VIDEO

Tipo BNC (×1) derivada con función de terminal automática de 75 Ω

Salida AUDIO

Toma fonográfica (×1) derivada

Conectores de salida LINE A (PVM-14L1/PVM-20L1)

Salida Y/C mini DIN de 4 pines (×1) derivada con función de terminal automática de 75 Ω

Salida VIDEO

Tipo BNC (×1) derivada con función de terminal automática de 75 Ω

Salida AUDIO

Toma fonográfica (×1) derivada

Salida de altavoz incorporado
0,8 W (monaural)

General

TRC Trinitron, material luminiscente P22

Consumo de energía
PVM-9L1: 40 W, 0,6 a 0,3A
PVM-14L1: 68 W, 1,1 a 0,4A
PVM-20L1: 75 W, 1,2 a 0,4A

Requisitos de energía
100 a 240 V CA, 50/60Hz

a) 0 dBu = 0,775 Vr.m.s.

Especificaciones

Corriente de irrupción pico

- PVM-9L1:
(1) Alimentación activada, método de sondeo de corriente: 93 A (240 V)
(2) Corriente de irrupción de conmutación en caliente, medida de acuerdo con el estándar europeo EN55103-1: 41 A (230 V)
- PVM-14L1:
(1) Alimentación activada, método de sondeo de corriente: 93 A (240 V)
(2) Corriente de irrupción de conmutación en caliente, medida de acuerdo con el estándar europeo EN55103-1: 42 A (230 V)
- PVM-20L1:
(1) Alimentación activada, método de sondeo de corriente: 93 A (240 V)
(2) Corriente de irrupción de conmutación en caliente, medida de acuerdo con el estándar europeo EN55103-1: 42 A (230 V)

Condiciones de funcionamiento

- Temperatura 0 a +35 °C (32 a 95 °F)
Humedad 30 a 85 % (sin condensación)
Preción 700 hPa a 1060 hPa

Condiciones de transporte y almacenamiento

- Temperatura -10 a +40 °C (14 a 104 °F)
Humedad 0 a 90 %
Preción 700 hPa a 1060 hPa

Dimensiones (an/al/p)

- PVM-9L1:
Aprox. 217 × 218 × 350 mm
(8 ⁵/₈ × 8 ⁵/₈ × 13 ⁷/₈ pulgadas)
- PVM-14L1:
Aprox. 346 × 340 × 414 mm
(13 ⁵/₈ × 13 ¹/₂ × 16 ³/₈ pulgadas)
- PVM-20L1:
Aprox. 449 × 441 × 502 mm
(17 ³/₄ × 17 ³/₈ × 19 ⁷/₈ pulgadas)

Peso

- PVM-9L1:
Aprox. 6,3 kg (13 lb 15 oz)
- PVM-14L1:
Aprox. 15 kg (33 lb 2 oz)
- PVM-20L1:
Aprox. 28 kg (61 lb 12 oz)

Material suministrado

- Cable de alimentación de CA (1)
Manual de instrucciones (1)

El diseño y las especificaciones está sujetos a cambios sin previo aviso.

Asignación de pines

Conector Y/C IN (tipo mini DIN de 4 pines)

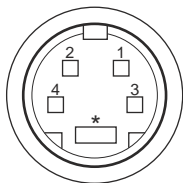

Nº de pin	Señal	Descripción
1	Entrada Y	1 Vp-p, sincronización negativa, 75 ohmios
2	Entrada CROMA Entrada portadora	286m Vp-p (NTSC), 300m Vp-p (PAL), Ráfaga Tiempo de retardo entre Y y C: dentro de 0+100 nseg., 75 ohmios
3	GND para entrada Y	GND
4	GND para entrada CROMA	GND

Terminal PARALLEL REMOTE

Conector modular (8 contactos)

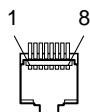

Nº de contacto	Funciones	
	PVM-14L1/20L1	PVM-9L1
1	Indica la señal de entrada de LINE A	Abierto
2	Indicates the LINE B	Abierto
3	Abierto	Abierto
4	Abierto	Abierto
5	GND (Tierra)	GND (Tierra)
6	Abierto	Abierto
7	Abierto	Abierto
8	Seleccionar relación de aspecto de 16:9	Seleccionar relación de aspecto de 16:9

Para utilizar el mando a distancia debe disponer de un conjunto de cables

Conecte a tierra (pin 5) la función que desea utilizar con un mando a distancia.

ATTENZIONE

Per evitare incendi o cortocircuiti, l'apparecchio non deve essere esposto alla pioggia o all'umidità.

All'interno del televisore sono presenti tensioni pericolosamente alte. Non aprire l'apparecchio. Per le riparazioni, rivolgersi esclusivamente a personale specializzato.

Nel caso di malfunzionamenti o di necessarie riparazioni dell'apparecchio, consultare un rivenditore autorizzato Sony.

Per i clienti in Europa

Questo prodotto recante il marchio CE è conforme sia alla direttiva sulla compatibilità elettromagnetica (EMC) (89/336/CEE) che alla direttiva sulle basse tensioni (73/23/CEE) emesse dalla Commissione della Comunità Europea.

La conformità a queste direttive implica la conformità alle seguenti normative europee:

- EN60950: Sicurezza dei prodotti
- EN55103-1: Interferenza elettromagnetica (Emissione)
- EN55103-2: Sensibilità ai disturbi elettromagnetici (Immunità)

Questo prodotto è destinato all'uso nei seguenti ambienti elettromagnetici:

E1 (residenziali), E2 (commerciali e industriali leggeri), E3 (esterni urbani) e E4 (ambienti EMC controllati, ad esempio studi televisivi).

ATTENZIONE – Se il prodotto viene installato su un rack:**a) Temperatura ambientale di utilizzo elevata**

Se installato in un rack chiuso o per più apparecchi, la temperatura ambientale di funzionamento del rack potrebbe essere superiore a quella della stanza. Pertanto, prestare attenzione ad installare l'apparecchio in un ambiente compatibile con la temperatura nominale massima dell'ambiente indicata dal produttore (da 0°C a 35°C).

b) Flusso dell'aria ridotto

L'installazione dell'apparecchio all'interno di un rack non deve impedire il ricircolo dell'aria necessaria per il funzionamento sicuro dell'apparecchio.

c) Carico meccanico

L'installazione dell'apparecchio in un rack deve impedire il verificarsi di condizioni di rischio dovute ad un carico meccanico impari.

d) Sovraccarico del circuito

Prestare particolare attenzione al collegamento dell'apparecchio al circuito di alimentazione e agli effetti che il sovraccarico dei circuiti potrebbero avere sulla protezione da sovracorrente e sui cavi di alimentazione. A tale proposito, fare riferimento a quanto indicato nella targhetta indicante la potenza nominale dell'apparecchio.

e) Messa a terra affidabile

Mantenere la messa a terra dell'apparecchio montato su rack ad un elevato livello di affidabilità. Prestare particolare attenzione ai collegamenti all'alimentazione oltre ai collegamenti diretti al circuito secondario (p. es. utilizzo di ciabatte).

f) Spazio

Lo spazio sottostante e soprastante l'apparecchio montato sul rack deve essere pari a 44 mm.

Avvertenze	4 (IT)
Caratteristiche	5 (IT)
Collegamenti	6 (IT)
Collegamento del cavo di alimentazione	
CA	6 (IT)
Collegamento di un cavo ad un connettore	
BNC	6 (IT)
Posizione e funzione dei componenti e dei comandi	7 (IT)
Pannello di controllo	7 (IT)
Pannello posteriore	8 (IT)
Selezione della lingua dei menu	9 (IT)
Uso del menu	10 (IT)
Regolazioni mediante i menu	11 (IT)
Voci	11 (IT)
Regolazione e modifica delle impostazioni	11 (IT)
Caratteristiche tecniche	13 (IT)
Dimensioni	i

Le istruzioni contenute in questo manuale si riferiscono ai modelli descritti di seguito, salvo diverso avvertimento.

Nel caso in cui vi siano differenze tra i modelli, queste vengono indicate chiaramente nel manuale.

- PVM-9L1 (monitor 9 pollici)
- PVM-14L1 (monitor 14 pollici)
- PVM-20L1 (monitor 20 pollici)

Salvo diversamente indicato, le illustrazioni del monitor video si riferiscono al modello PVM-14L1.

Avvertenza sul collegamento dell'alimentazione

Utilizzare un cavo di alimentazione adeguato alla tensione operativa locale.

	Stati Uniti, Canada	Europa	Giappone
Tipo di spina	LP-30B	— ^{a)}	YP332
Estremità femmina	LS-13	VM0303B	YC-35
Tipo di cavo	SB-SVT	H05VV-F	VCTF
Tensione e corrente nominali minime dei cavi	10A/125V	10A/250V	7A/125V
Approvazione delle norme di sicurezza	UL/CSA	SEMKO, NEMKO, DEMKO, SEV, KEMA, EI (FIMKO), CEBEC, VDE, BS	DENAN-HO

a) Nota: utilizzare una spina con potenza nominale che si adatti alle norme vigenti nel proprio paese.

Norme di sicurezza

- Alimentare l'apparecchio solo tramite le fonti di alimentazione specificate nella sezione "Caratteristiche tecniche".
- La targhetta recante i dati relativi alla tensione, al consumo, ecc., è posta sulla parte posteriore dell'apparecchio.
- Qualora solidi o liquidi dovessero penetrare nell'apparecchio, scollegarlo e rivolgersi a personale qualificato prima di utilizzarlo nuovamente.
- Non lasciar cadere o collocare oggetti pesanti sul cavo di alimentazione. Qualora il cavo di alimentazione fosse danneggiato, spegnere immediatamente l'apparecchio. E' pericoloso utilizzare un apparecchio con un cavo di alimentazione danneggiato.
- Scollegare l'apparecchio dalla presa a muro se non viene utilizzato per diversi giorni consecutivi.
- Scollegando il cavo dalla presa CA, accertarsi di afferrare la spina e di non tirare il cavo.
- La presa a muro deve trovarsi non lontano dall'apparecchio ed essere facilmente accessibile.

Installazione

- Consentire una buona circolazione d'aria per prevenire il surriscaldamento interno dell'apparecchio.
Non collocare l'apparecchio su superfici morbide (coperte, tessuti, ecc.) o vicino a tendaggi o altri materiali che possano ostruire i fori di ventilazione.
- Non collocare l'apparecchio vicino a fonti di calore, come termosifoni o condotti d'aria calda, in luoghi polverosi o in luoghi esposti alla luce diretta del sole, a scosse o a vibrazioni meccaniche.

Manutenzione

Per mantenere l'apparecchio come nuovo, pulirlo periodicamente con una soluzione detergente delicata. Non utilizzare mai solventi potenti come diluente o benzene, o detersivi abrasivi, poiché danneggerebbero le parti esterne. Per precauzione, scollegare l'apparecchio prima di pulirlo.

Imballaggio

Non gettare il cartone ed i vari materiali per l'imballaggio, in quanto costituiscono il contenitore più adatto per trasportare l'apparecchio.

Installazione su un rack

Lasciare libero almeno uno scomparto del rack al di sopra e al di sotto del monitor, per garantire un'adeguata circolazione dell'aria o installare una ventola per mantenerne le prestazioni elevate.

Per ulteriori informazioni riguardanti il presente apparecchio, rivolgersi al più vicino rivenditore autorizzato Sony.

Immagine

Risoluzione dello schermo

Grazie al cinescopio a colori Trinitron¹⁾, dotato di risoluzione orizzontale superiore a 600 linee nella parte centrale dell'immagine, è possibile ottenere immagini nitide e naturali.

(solo PVM-14L1/PVM-20L1)

Filtro a pettine (solo PVM-14L1/PVM-20L1)

Grazie al filtro a pettine, è possibile ottenere una separazione dei colori Y/C più accurata se vengono ricevuti segnali video NTSC. Questa funzione contribuisce a diminuire i problemi di risoluzione, le interferenze a colori sovrapposti e i disturbi relativi alla luminanza.

Circuito BCF

Il circuito BCF di cui è dotato l'apparecchio assicura un bilanciamento del bianco stabile.

Sistema a due colori disponibile

Il monitor visualizza sia i segnali NTSC che PAL. Il sistema di colore appropriato viene selezionato automaticamente.

Ingressi

Connettori di ingresso Y/C (connettore di ingresso S)

Il segnale video, diviso in segnale di luminanza (Y) e segnale di cromaticanza (C), può essere immesso attraverso questo connettore, eliminando l'interferenza tra i due componenti e garantendo la qualità del video.

Terminazione automatica (solo per i connettori contrassegnati da \sim)

Quando non vi sono collegamenti con il connettore di uscita, il connettore di ingresso viene terminato a 75 ohm internamente. Se al connettore di uscita viene collegato un cavo, il terminale interno viene rilasciato automaticamente e i segnali immessi nel connettore di ingresso vengono inviati al connettore di uscita (circuito aperto).

Funzioni

Modo 16:9

È possibile controllare in modo accurato i segnali con rapporto di formato pari a 16:9, oltre ai segnali in formato 4:3.

Nota

Se viene utilizzato un display in formato 16:9, è possibile che nella parte superiore dello schermo vengano visualizzate delle linee di scansione blu e verdi. Ciò è dovuto ad operazioni interne all'apparecchio stesso.

Menu a schermo

È possibile impostare il monitor utilizzando i menu a schermo.

Opzioni

Possibilità di utilizzo di una staffa di montaggio su rack da 19 pollici conforme a EIA

Il monitor può essere montato su un rack da 19 pollici conforme a EIA mediante le seguenti staffe di montaggio o guide a scorrimento.

Per il modello PVM-9L1: MB-520

Per il modello PVM-14L1: MB-502B (in Europa, utilizzare il modello MB-502C)

Per il modello PVM-20L1: SLR-103A (in Europa, utilizzare il modello SLR-103C)

Per ulteriori informazioni sul montaggio del monitor sul rack, consultare le istruzioni per l'uso della staffa di montaggio o della guida a scorrimento.

1) Trinitron

Trinitron è un marchio registrato della Sony Corporation.

Collegamenti

Collegamento del cavo di alimentazione CA

Inserire il cavo di alimentazione CA nella presa AC IN.

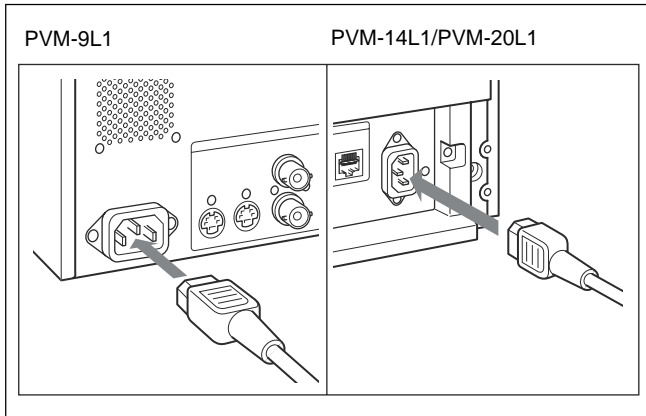

Collegamento di un cavo ad un connettore BNC

Collegare il cavo coassiale dotato di spine BNC ai connettori BNC situati sul pannello posteriore come illustrato di seguito.

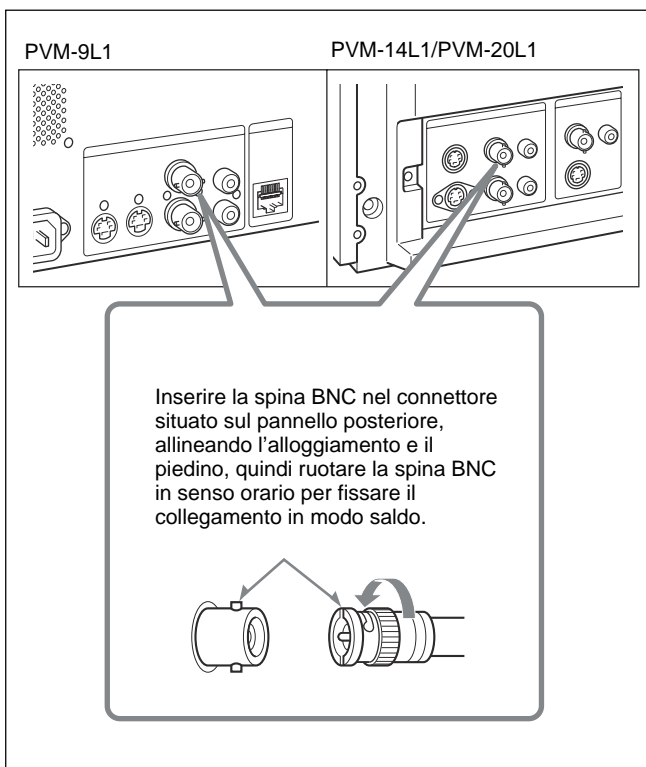

Posizione e funzione dei componenti e dei comandi

Pannello di controllo

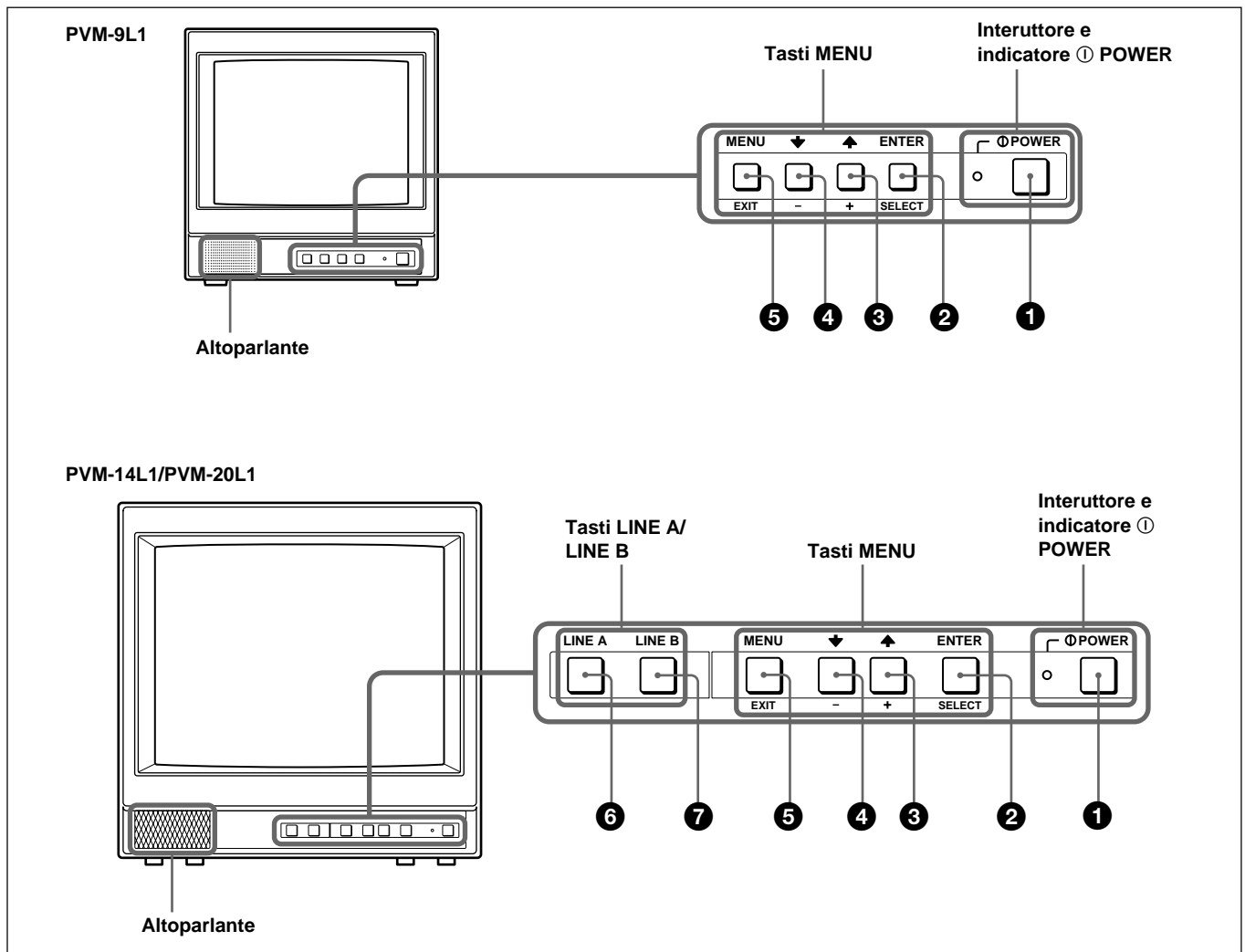

Interuttore e indicatore ① POWER

① Interuttore ① POWER

Premere l'interruttore per accendere il monitor. La spia si illumina. Premere di nuovo l'interruttore per spegnere il monitor.

Tasti MENU

② Tasto ENTER/SELECT

Premere questo tasto per confermare una voce selezionata in un menu.

③ Tasto **↑**/+ (consente di spostare il cursore verso l'alto/regolare il valore)

④ Tasto **↓**/- (consente di spostare il cursore verso il basso/regolare il valore)

Premere questi tasti per spostare il cursore o regolare una voce selezionata in un menu.

⑤ Tasto MENU/EXIT

Premere questo tasto per visualizzare o disattivare i menu.

Tasti LINE A/LINE B (solo per PVM-14L1/PVM-20L1)

⑥ Tasto LINE A

Premere questo tasto per controllare i segnali trasmessi mediante i connettori LINE A.

⑦ Tasto LINE B

Premere questo tasto per controllare i segnali trasmessi mediante i connettori LINE B.

Pannello posteriore

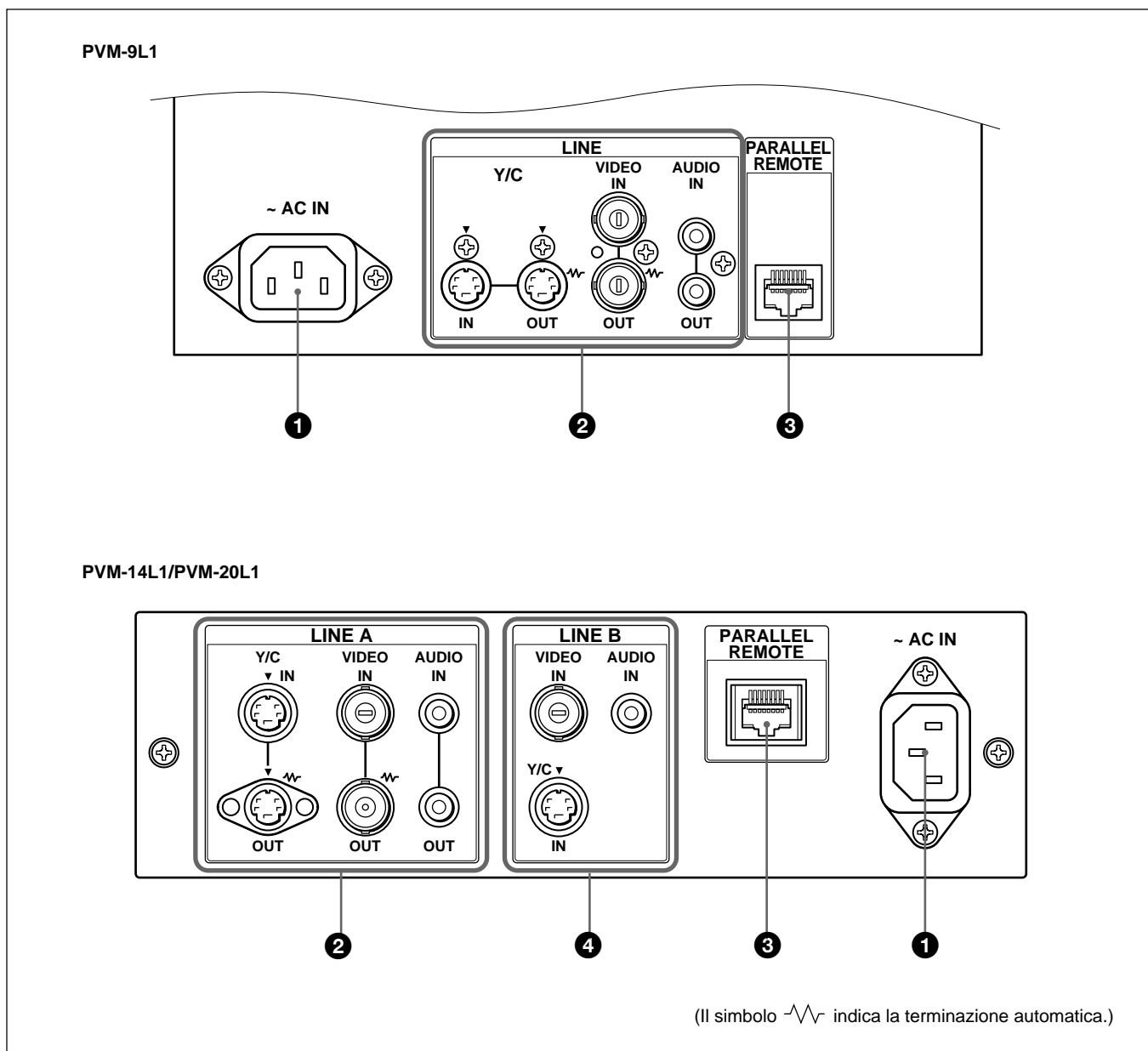

1 Presa ~ AC IN

Collegare il cavo di alimentazione CA alla presa, quindi alla presa di rete. controllare il segnale immesso mediante tali connettori.

2 Connettori LINE (PVM-9L1)

Connettori LINE A (PVM-14L1/PVM-20L1)

Connettori di ingresso di linea per i segnali Y/C separati, video composito e audio e relativi connettori di uscita a circuito aperto.

Durante l'uso dei modelli PVM-14L1/PVM-20L1, premere il tasto LINE A situato sul pannello per

controllare il segnale trasmesso mediante questi connettori.

Se i segnali vengono immessi sia mediante Y/C IN sia mediante VIDEO IN, viene selezionato il segnale trasmesso a Y/C IN.

Y/C IN/OUT (mini DIN a 4 piedini)

Si tratta dei connettori di ingresso/uscita per i segnali separati Y/C. Collegare questi connettori ai connettori di ingresso/uscita per i segnali separati Y/C di un videoregistratore, una video camera o un altro monitor.

Selezione della lingua dei menu

VIDEO IN/OUT (BNC)

Si tratta dei connettori di ingresso/uscita per i segnali video compositi. Collegare questi connettori ai connettori di ingresso/uscita per i segnali video di un videoregistratore, una video camera o un altro monitor.

AUDIO IN/OUT (presa fono)

Si tratta dei connettori di ingresso/uscita per i segnali audio. Collegare questi connettori alle prese di ingresso/uscita audio, ad esempio, di un videoregistratore.

3 Terminale PARALLEL REMOTE (connettore modulare a 8 piedini)

Rappresenta un interruttore parallelo per la regolazione esterna del monitor.

Per ulteriori informazioni sull'assegnazione dei piedini, vedere a pagina 14 (IT).

4 Connettori LINE B (solo per PVM-14L1/PVM-20L1)

Connettori di ingresso di linea per i segnali video e audio. Premere il tasto LINE B sul pannello di controllo per controllare il segnale immesso mediante tali connettori.

Se i segnali vengono immessi sia mediante Y/C IN sia mediante VIDEO IN, viene selezionato il segnale trasmesso a Y/C IN.

Y/C IN (mini DIN a 4 piedini)

Si tratta del connettore di ingresso per i segnali separati Y/C IN. Collegare questo connettore al connettore di uscita per i segnali separati Y/C di un apparecchio, quale un videoregistratore, una videocamera o un altro monitor.

VIDEO IN (BNC)

Si tratta del connettore di ingresso per i segnali video compositi. Collegare questo connettore al connettore di uscita per i segnali video compositi di un apparecchio, quale un videoregistratore, una videocamera o un altro monitor.

AUDIO IN (presa fono)

Si tratta della presa di ingresso per i segnali audio. Collegare questa presa alla presa di uscita audio di un apparecchio, quale un videoregistratore.

È possibile selezionare una delle sei lingue (inglese, tedesco, francese, italiano, spagnolo, giapponese) per la visualizzazione dei menu e dei messaggi a schermo. La lingua predefinita è ENGLISH (inglese). Le impostazioni correnti vengono visualizzate nell'area indicata dai simboli ■ sulle illustrazioni della schermata dei menu.

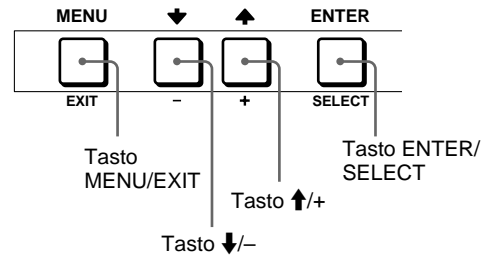

- 1 Premere il tasto MENU/EXIT per visualizzare la schermata dei menu, il tasto ↑/+ o ↓/- per selezionare  (USER CONFIG), quindi il tasto ENTER/SELECT.

Viene visualizzato il menu USER CONFIG.

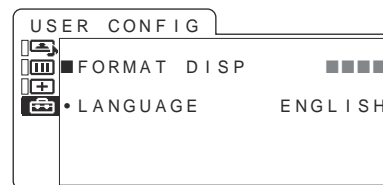

- 2 Premere il tasto ↑/+ o ↓/- per selezionare "LANGUAGE", quindi premere il tasto ENTER/SELECT.

La voce selezionata viene visualizzata in giallo.

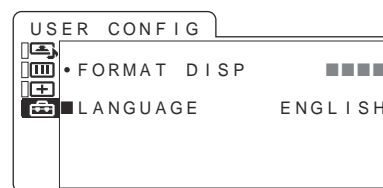

- 3 Premere il tasto ↑/+ o ↓/- per selezionare la lingua desiderata. La lingua per le indicazioni a schermo viene sostituita da quella selezionata. Premere il tasto ENTER/SELECT per completare l'impostazione.

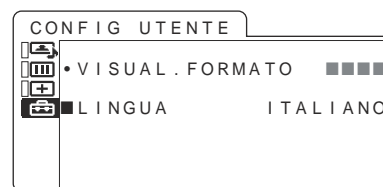

Per disattivare il menu

Premere il tasto MENU/EXIT.

Il menu scompare automaticamente se entro un minuto non viene premuto alcun tasto.

Uso del menu

Il monitor è dotato di un menu a schermo per effettuare varie regolazioni e impostazioni quali il controllo dell'immagine, l'impostazione dell'ingresso, la modifica delle impostazioni e così via. Per modificare regolazioni e impostazioni, attenersi alle istruzioni indicate di seguito.

Per informazioni sulle voci di menu, vedere "Regolazioni mediante i menu" a pagina 11 (IT).

È inoltre possibile modificare la lingua del menu visualizzato a schermo.

Per modificare la lingua del menu, vedere "Selezione della lingua dei menu" a pagina 9 (IT).

Le impostazioni correnti vengono visualizzate nell'area indicata dai simboli ■ sulle illustrazioni della schermata dei menu.

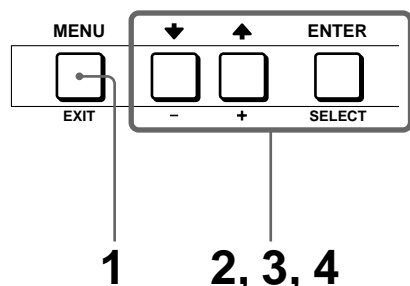

- 1 Premere il tasto MENU/EXIT. Il menu viene visualizzato. Il menu correntemente selezionato viene indicato da un cursore giallo.

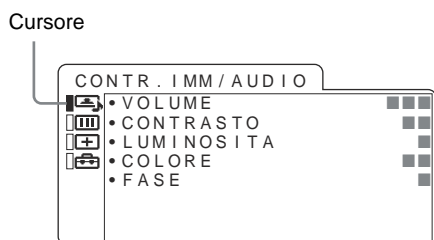

- 2 Premere il tasto ↑/+ o ↓/- per selezionare un menu, quindi premere il tasto ENTER/SELECT. L'icona del menu correntemente selezionato è visualizzata in giallo e vengono visualizzate le voci di impostazione disponibili.

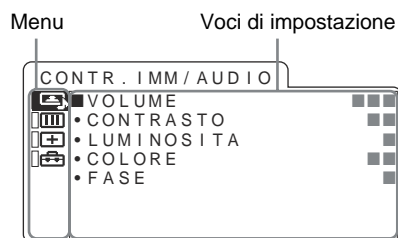

- 3 Premere il tasto ↑/+ o ↓/- per selezionare la voce desiderata, quindi premere il tasto ENTER/SELECT. La voce da modificare viene visualizzata in giallo.

Nota

In base alla voce selezionata, potrebbe venire visualizzato un altro livello di menu inferiore rispetto a quello della voce selezionata.

- 4 Effettuare l'impostazione o la regolazione di una voce. Quando si modifica il livello di regolazione: Per aumentare il numero, premere il tasto ↑/+. Per diminuire il numero, premere il tasto ↓/-. Premere il tasto ENTER/SELECT per confermare il numero, quindi tornare alla schermata originale. Quando si modifica l'impostazione: Premere il tasto ↑/+ o ↓/- per modificare l'impostazione. Premere il tasto ENTER/SELECT per confermare l'impostazione. Anche se non viene premuto il tasto ENTER/SELECT, il valore regolato nel menu di controllo AV viene impostato.

Nota

Non è possibile accedere alle voci visualizzate in blu. È possibile accedere alle voci solo se sono visualizzate in bianco.

Per disattivare il menu

Premere il tasto MENU/EXIT. Il menu scompare automaticamente se entro un minuto non viene premuto alcun tasto.

Informazioni sulla memoria delle impostazioni

Le impostazioni vengono memorizzate automaticamente nella memoria del monitor.

Regolazioni mediante i menu

Voci

Il menu a schermo del presente monitor contiene le voci che seguono.

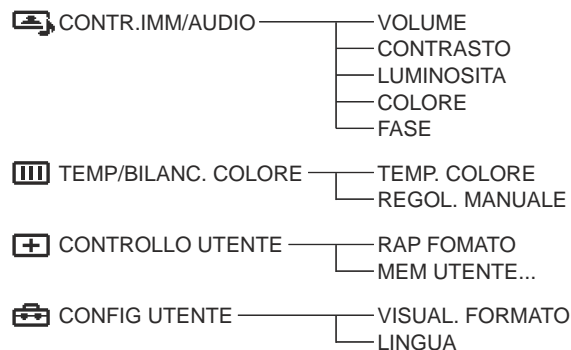

Regolazione e modifica delle impostazioni

Menu CONTR.IMM/AUDIO

Il menu CONTR.IMM/AUDIO consente di regolare il volume e l'immagine.

Le voci non regolabili a seconda del segnale di ingresso sono visualizzate in blu.

Sottomenu	Impostazione
VOLUME	Consente di regolare il livello audio.
CONTRASTO	consente di regolare il contrasto dell'immagine.
LUMINOSITÀ	consente di regolare la luminosità dell'immagine.
COLORE	consente di regolare l'intensità del colore. Maggiore è il valore dell'impostazione, superiore è l'intensità. Minore è il valore dell'impostazione, inferiore è l'intensità.
FASE	consente di regolare i toni del colore. Aumentando il valore dell'impostazione, l'immagine diventa più verdastra. Diminuendo il valore dell'impostazione, l'immagine diventa più violacea.

Menu TEMP/BILANC. COLORE

Il menu TEMP/BILANC. COLORE consente di regolare il bilanciamento del bianco dell'immagine. Per regolare il bilanciamento del bianco occorre utilizzare uno strumento di misurazione.

Sottomenu	Impostazione
TEMP. COLORE	Selezionare la temperatura di colore tra le impostazioni D65, D93 e UTENTE.
REGOL. MANUALE	Se TEMP. COLORE viene impostato su UTENTE, la voce visualizzata passa dal blu al bianco ed è possibile regolare la temperatura del colore. <ul style="list-style-type: none">• REGOLAZ. GUADAGNO...: consente di regolare il bilanciamento del colore RGB (GAIN).• REGOLAZ. BIAS...: consente di regolare il bilanciamento del colore RG (BIAS).• COPIA DA: selezionando D65 o D93 mediante il tasto ↑/+ o ↓/−, i dati del bilanciamento del bianco relativi alla temperatura di colore selezionata verranno copiati in UTENTE.

Menu CONTROLLO UTENTE

Il menu CONTROLLO UTENTE consente di selezionare il rapporto di formato, nonché di memorizzare o richiamare regolazioni e impostazioni.

Sottomenu	Impostazione
RAP FORMATO	Consente di selezionare il rapporto di formato dello schermo tra 4:3 e 16:9.
MEM UTENTE...	Consente di memorizzare o richiamare tutte le regolazioni e le impostazioni <ul style="list-style-type: none">• MEMORIZZA: consente di memorizzare nella memoria interna tutte le regolazioni correntemente impostate nel menu di controllo AV.• RICHIAMA: consente di richiamare tutte le regolazioni e le impostazioni correntemente memorizzate nella memoria interna.

Regolazioni mediante i menu

Menu CONFIG UTENTE

Il menu CONFIG UTENTE consente di selezionare una lingua per i menu e i messaggi a schermo oppure di selezionare la visualizzazione del formato.

Sottomenu	Impostazione
VISUAL. FORMATO	Consente di attivare o meno la visualizzazione sullo schermo del formato del segnale di ingresso. ON: il formato è sempre visualizzato. OFF: il formato non viene visualizzato. AUTO: il formato viene visualizzato per circa 10 secondi a partire dall'inizio della trasmissione del segnale.
LINGUA	È possibile selezionare la lingua dei menu o dei messaggi a schermo scegliendo una delle opzioni seguenti 日本語: giapponese ENGLISH: inglese DEUTSCH: tedesco FRANÇAIS: francese ITALIANO: italiano ESPAÑOL: spagnolo

Uso della funzione Last Control

Se si preme il tasto **↑** o **↓** quando non è visualizzato il menu, viene visualizzata una delle voci di menu seguenti regolata l'ultima volta.

- VOLUME
- CONTRASTO
- LUMINOSITÀ
- COLORE
- FASE

Quindi è possibile regolare subito la voce.

Caratteristiche tecniche

Segnale video

Risposta di frequenza

LINE	PVM-9L1: 4 MHz +0 dB, -6 dB (Y) PVM-14L1/PVM-20L1: 8 MHz +0 dB, -6 dB (Y)
------	--

Rendimento dell'immagine

Scansione normale

PVM-9L1:	6 % oltre la scansione dell'area effettiva dello schermo CRT (Tubo a raggi catodici)
PVM-14L1/PVM-20L1:	7 % oltre la scansione dell'area effettiva dello schermo CRT (Tubo a raggi catodici)

Linearità orizzontale

Inferiore a 8,0 % (normale)

Linearità verticale

Inferiore a 7,0 % (normale)

Temperatura del colore

D65, D93, UTENTE (temperatura di colore regolabile : da 5000 K a 10000 K)

Risoluzione

PVM-9L1: 250 linee TV
PVM-14L1/PVM-20L1: 600 linee TV (quando è trasmesso il segnale Y/C)

Connettori ingresso

Connettori ingresso LINE (PVM-9L1)

Ingresso Y/C mini DIN a 4 pin (×1)
Vedere l'assegnazione dei pin alla pag. 14 (IT).

Ingresso VIDEO

Tipo BNC (×1)
1Vp-p +3 dB, -6 dB,
sincronizzazione negativa

Ingresso AUDIO

Presa fono (×1), -5 dBu^a, 47 kΩ o superiore

Connettori ingresso LINE A/B (PVM-14L1/PVM-20L1)

Ingresso Y/C mini DIN a 4 pin (×2)
Vedere l'assegnazione dei pin alla pag. 14 (IT).

Ingresso VIDEO

Tipo BNC (×2)
1Vp-p +3 dB, -6 dB,
sincronizzazione negativa

Ingresso AUDIO

Presa fono (×2), -5 dBu^a, 47 kΩ o superiore

Terminale ingresso remoto

Remote parallelo
Connettore modulare a 8 piedini (×1)

Connettori uscite

Connettori di uscita LINE (PVM-9L1)

Uscita Y/C mini DIN a 4 piedini (×1) a circuito aperto, con funzione terminale automatica a 75 Ω

Uscita VIDEO

Tipo BNC (×1) a circuito aperto, con funzione terminale automatica a 75 Ω

Uscita AUDIO

Presa fono (×1) a circuito aperto

Connettori di uscita LINE A (PVM-14L1/PVM-20L1)

Uscita Y/C mini DIN a 4 piedini (×1) a circuito aperto, con funzione terminale automatica a 75 Ω

Uscita VIDEO

Tipo BNC (×1) a circuito aperto, con funzione terminale automatica a 75 Ω

Uscita AUDIO

Presa fono (×1) a circuito aperto

Uscita diffusore incorporato

0.8 W (monofonica)

General

CRT (Tubo a raggi catodici)

Trinitron, materiale luminescente P22

Consumo

PVM-9L1: 40 W, da 0,6 a 0,3 A
PVM-14L1: 68 W, da 1,1 a 0,4 A
PVM-20L1: 75 W, da 1,2 a 0,4 A

Requisiti di alimentazione

da 100 a 240 V CA, 50/60Hz

a) 0 dBu = 0.775 V r.m.s.

Caratteristiche tecniche

Corrente di punta di entrata

PVM-9L1:

- (1) Stato di accensione (ON), metodo di sondaggio di corrente: 93 A (240 V)
- (2) Corrente di entrata a commutazione a caldo, misurata secondo la normativa europea EN55103-1: 41 A (230 V)

PVM-14L1:

- (1) Stato di accensione (ON), metodo di sondaggio di corrente: 93 A (240 V)
- (2) Corrente di entrata a commutazione a caldo, misurata secondo la normativa europea EN55103-1: 42 A (230 V)

PVM-20L1:

- (1) Stato di accensione (ON), metodo di sondaggio di corrente: 93 A (240 V)
- (2) Corrente di entrata a commutazione a caldo, misurata secondo la normativa europea EN55103-1: 42 A (230 V)

Condizioni per il funzionamento

Temperatura da 0 a +35 °C

Umidità (senza condensa)
da 30 a 85 %

Pressione da 700 hPa a 1060 hPa

Condizioni di trasporto e di deposito

Temperatura da -10 a +40°C

Umidità da 0 a 90 %

Pressione da 700 hPa a 1060 hPa

Dimensioni (l/a/p)

PVM-9L1:

Circa. 217 × 218 × 350 mm

PVM-14L1:

Circa. 346 × 340 × 414 mm

PVM-20L1:

Circa. 449 × 441 × 502 mm

Peso

PVM-9L1:

Circa. 6,3 kg

PVM-14L1:

Circa. 15 kg

PVM-20L1:

Circa. 28 kg

Accessori in dotazione

Cavo di alimentazione CA (1)

Istruzione per l'uso (1)

Design e caratteristiche tecniche sono soggette a modifiche senza preavviso.

Assegnazione dei pin

Connettore Y/C IN (mini DIN a 4 pin)

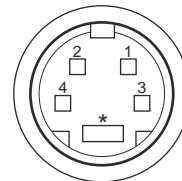

N. piedino	Segnale	Descrizione
1	Ingresso Y	1 Vp-p, sincr negativa, 75 ohm
2	Ingresso COLORE Ingresso sottoportante	286m Vp-p (NTSC), 300m Vp-p (PAL), burst Ritardo fra Y e C: compreso fra 0 ± 100 nsec., 75 ohm
3	TERRA per ingresso Y	TERRA
4	TERRA per ingresso COLORE	TERRA

Terminale PARALLEL REMOTE

Connettore modulare a 8 piedini

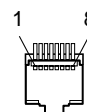

N. piedino	Funzioni	
	PVM-14L1/20L1	PVM-9L1
1	Indica il segnale di ingresso LINE A	Aperto
2	Indicates the LINE B	Aperto
3	Aperto	Aperto
4	Aperto	Aperto
5	GND (terra)	GND (terra)
6	Aperto	Aperto
7	Aperto	Aperto
8	Selezione del rapporto di formato 16:9	Selezione del rapporto di formato 16:9

Collegamenti necessari per l'uso del telecomando

Collegare a terra la funzione che si desidera utilizzare con il telecomando (piedino 5).

警告

为防止火灾或电击的危险，切勿让本机受到雨淋或受潮。

机内有危险的高压电。
请勿擅自打开机壳。维修工作仅请委托专业人员进行。

在发生故障或需要维修时，请与经授权的 SONY 经销商联系。

注意—本产品安装在机架内时：

- a) 工作环境温度升高
如果将本装置安装在密闭或内置式框架内，框架的工作环境
温度可能会比室内温度高。因此，应注意将本装置安装在符
合厂家规定的最大额定环境温度（0°C ~ 35°C）的场所。
- b) 通风不良
将本机安装在机架内时，必须保持本装置安全工作所需的良
好的通风状态。
- c) 机械性负载
将本装置安装在机架内时，必须避免处于因不均匀的机械性
负载而造成的危险状态。
- d) 电路过载
对本装置与电路的连接以及电路过载可能给过电流保护和电
源线造成的影响，必须多加注意。
- e) 可靠接地
安装在机架内的装置应可靠接地。特别注意非直接连接至
支电路的电源连接。
- f) 保持间隙
安装在机架内的装置的上部和下部间隙应保持在 44 mm 以
上。

使用前须知	4 (CS)
特点	4 (CS)
连接	5 (CS)
如何连接交流电源线	5 (CS)
如何将电缆连接至 BNC 连接器	5 (CS)
部件及控制器的位置和功能	6 (CS)
前面板	6 (CS)
后面板	7 (CS)
选择菜单语言	8 (CS)
使用菜单	9 (CS)
使用菜单进行调整	10 (CS)
项目	10 (CS)
调整和改变设置	10 (CS)
规格	12 (CS)
尺寸图	i

除另有说明外，本手册中的说明适用于以下机型。

机型间的差异将在本手册中有清楚地说明。

- PVM-9L1 (9-英寸监视器)
- PVM-14L1 (14-英寸监视器)
- PVM-20L1 (20-英寸监视器)

除另有说明外，视频监视器的图示均为 PVM-14L1。

电源连接警告

请使用适合当地电源的电源线。

	美国、加拿大	欧共体	日本
插头类型	LP-30B	- a)	YP332
阴性端子	LS-13	VM0303B	YC-35
电线类型	SB-SVT	H05VV-F	VCTF
额定电流和电压	10A/125V	10A/250V	7A/125V
安全合格标准	UL/CSA	SEMKO, NEMKO, DEMKO, SEV, KEMA, EI(FIMKO), CEBEC, VDE, BS	DENAN-HO

a) 注：请使用适合所在国用的电源插头。

关于安全

- 本机仅在“规格”章节指定的电源下使用。
- 标有工作电压、功率消耗等的铭牌位于本机后面板上。
- 万一有异物或液体掉入机中，请拔下本机的电源插头，并在请有资格的专业人员检查之后再继续使用。
- 请勿让重物掉落或压在电源线上。如果电源线受损，请立即关掉电源。在电源线受损的情况下使用本机是危险的。
- 如果数日或更长时间不使用本机，请将电源插头从墙上插座拔下。
- 从 AC 电源插座拔取电源线时，请拿住插头拔取，不可拉扯电线。
- 电源插座应靠近设备安装且应便于拔插。

关于安装

- 确保有适当的空气流动以防止机内温度上升。请勿将本机安放在会堵塞通风孔的表面（如地毯、毛毯等）上或物品（如窗帘、帷幕等）附近。
- 请勿将本机安放在散热器或暖气管等热源附近，或受阳光直射、极度多尘、机械震动或冲击之处。

关于清洁

为使本机看起来常新，请定期用中性洗涤剂进行清洁。切勿使用稀释剂、挥发性汽油等烈性溶剂或擦剂，否则会损坏机壳。为保证安全，请在清洁前拔下本机插头。

关于重新装箱

请勿扔掉纸箱和包装材料。它们是搬运本机时的理想包装物。

关于机架上安装

在监视器上、下应留出 1U 的空间以确保充分的空气流通，或安装风扇以保持监视器的性能。

若对本机有任何疑问，请与 Sony 授权经销商联系。

图像

屏幕清晰度

Trinitron¹⁾ 显像管可提供清晰生动的图像，其图像中心的水平清晰度超过 600 电视线。（仅限于 PVM-14L1/PVM-20L1）

梳形滤波器（仅限于 PVM-14L1/PVM-20L1）

使用梳形滤波器可使 NTSC 视频信号的 Y/C 彩色分离更加精确。这样可减少清晰度下降、串色及交叉亮度的现象。

电子束电流反馈电路

内置的电子束电流反馈电路保证稳定的白平衡。

两种彩色制式兼容

监视器可以显示 NTSC 和 PAL 信号。可自动选择相应的彩色制式。

输入

Y/C 输入连接器（S 输入连接器）

视频信号（分为色度信号（C）和亮度信号（Y））可以通过此连接器输入，以消除两个分量信号间的干扰，确保视频质量。

自动终端（仅限于带有 \sim 标记的连接器的连接器）

当没有电缆和输出连接器相连时，输入连接器自动接上 75 欧内部终端负载。当有电缆接在输出连接器上时，内部终端负载自动解除，且输入到输入连接器上的信号被输出到输出连接器上（环通）。

1) Trinitron

“Trinitron”是 Sony Corporation 的注册商标。

功能

16:9 模式

除了 4:3 信号外，您还可以精确监视纵横比为 16:9 的信号。

注意

在 16:9 模式显示时，可在屏幕的上边缘看到红色、蓝色和绿色的扫描线，但这是由本机的内部操作引起的。

在屏显示菜单

您可以使用在屏显示菜单进行监视器操作设定。

选件

使用 EIA 19 英寸机架安装托架

监视器可以使用以下安装托架或滑轨安装在 EIA 标准 19 英寸机架上。

PVM-9L1 : MB-520

PVM-14L1 : MB-502B (在欧洲使用 MB-502C)

PVM-20L1 : SLR-103A (在欧洲使用 SLR-103C)

欲知在机架上安装监视器的详情，请参见用户手册中有关安装托架或滑轨的内容。

如何连接交流电源线

把交流电源线接至 AC IN 插座。

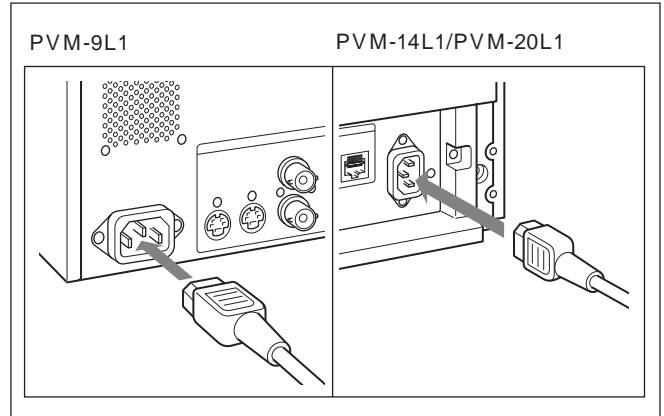

如何将电缆连接至 BNC 连接器

如下图所示，将同轴电缆与 BNC 插头相连后接至后面板上的 BNC 连接器。

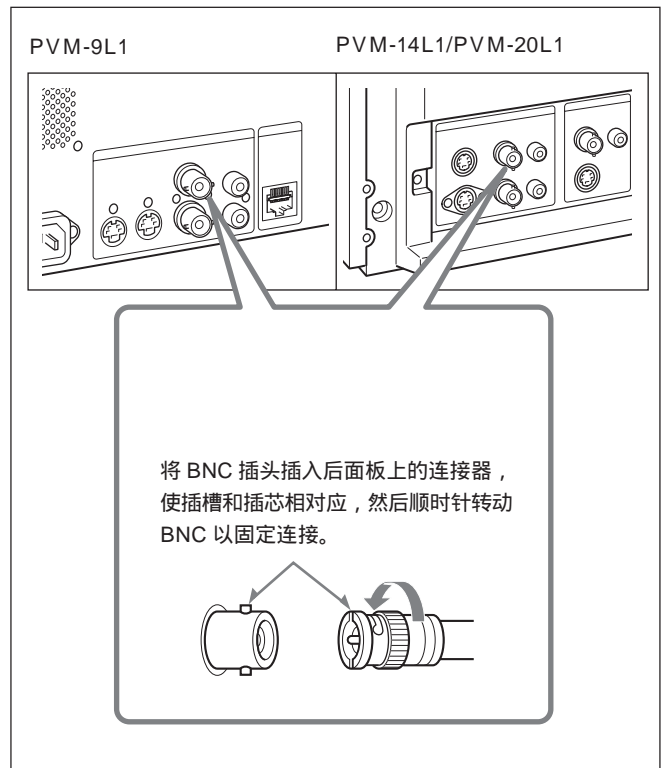

部件及控制器的位置和功能

前面板

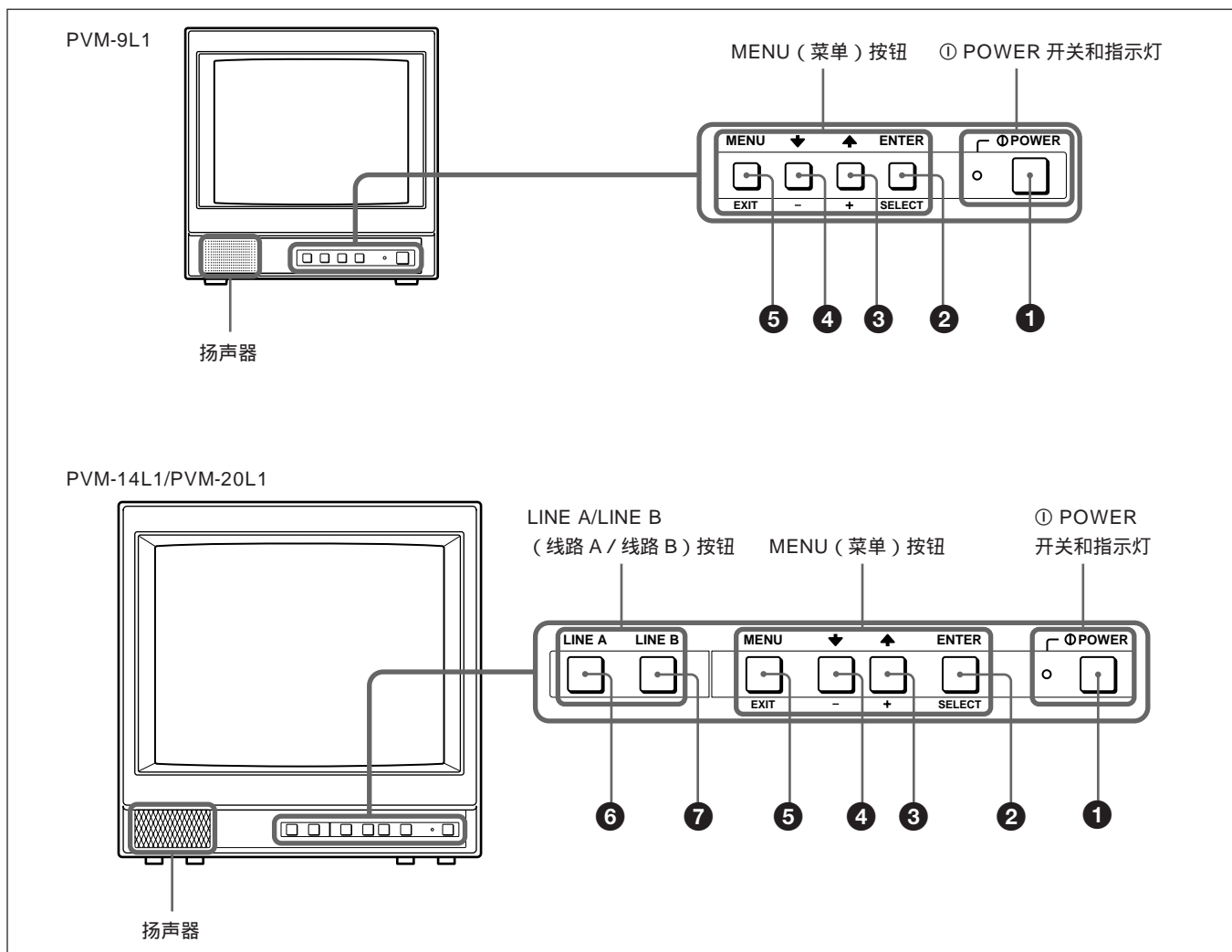

① POWER 开关和指示灯

① ① POWER 开关

按下此开关以打开监视器。指示灯亮起。再次按下则关闭监视器。

MENU 按钮

② ENTER/SELECT (进入 / 选择) 按钮

按下此按钮以决定菜单上的选择项目。

③ ↑/+ (上移光标 / 调整值) 按钮

④ ↓/- (下移光标 / 调整值) 按钮

按下这些按钮以移动光标或调整菜单上的选择项目。

⑤ MENU/EXIT (菜单 / 退出) 按钮

按下此按钮显示或隐藏在屏显示菜单。

LINE A/LINE B (仅限于 PVM-14L1/PVM-20L1)

⑥ LINE A (线路 A) 按钮

按下此按钮来监视通过 LINE A 连接器输入的信号。

⑦ LINE B (线路 B) 按钮

按下此按钮来监视通过 LINE B 连接器输入的信号。

后面板

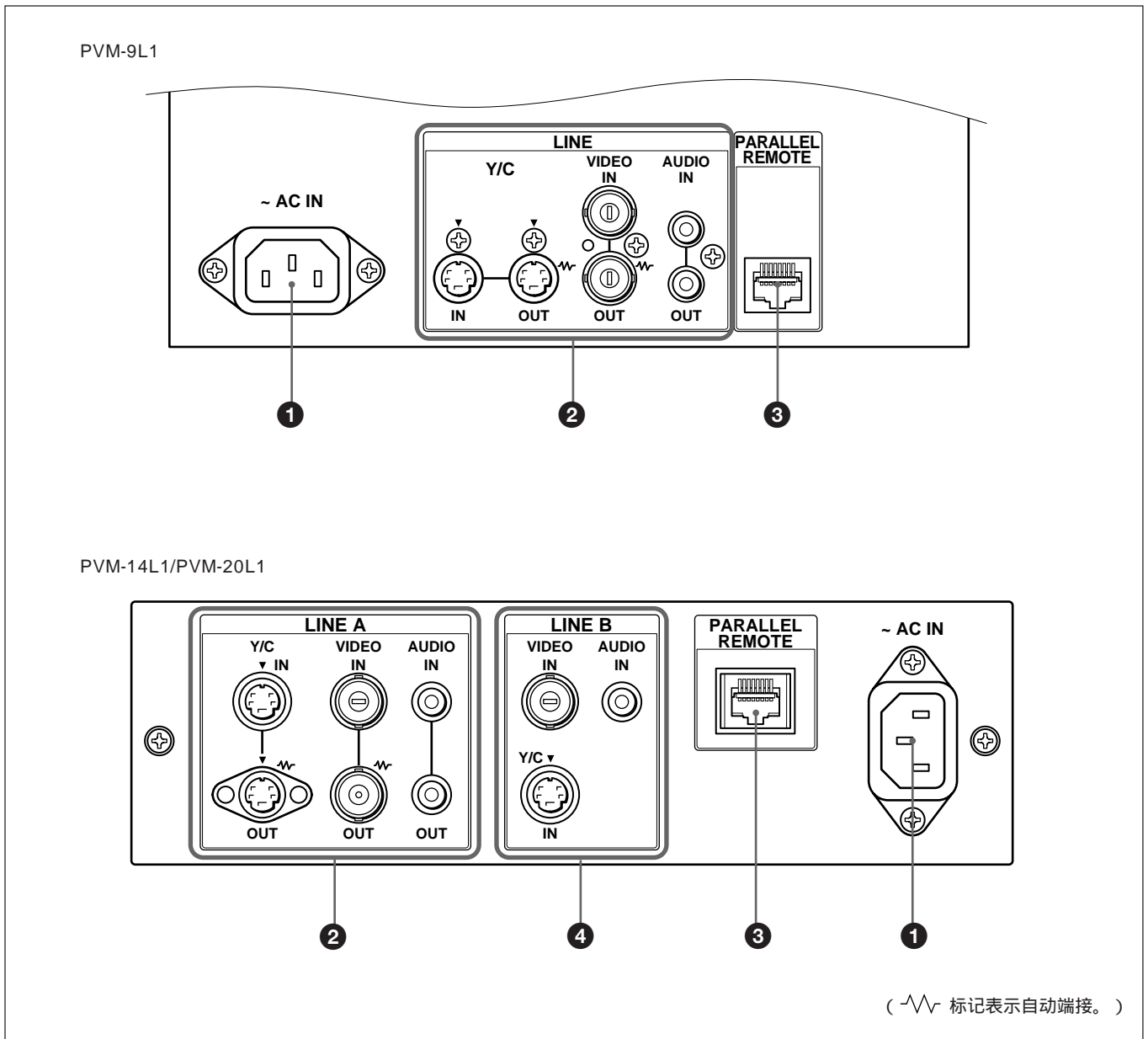

❶ ~AC IN (交流输入) 插座
将附带的交流电源线连接至此插座，再连接至墙上插座。

❷ LINE (线路) 连接器 (PVM-9L1)
LINE A (线路 A) 连接器 (PVM-14L1/PVM-20L1)
Y/C 分离、复合视频和音频信号的线路输入连接器，以及它们的环通输出连接器。

使用 PVM-14L1/PVM-20L1 时，请按控制面板上的 LINE A 按钮通过这些连接器来监视输入信号。若信号输入至 Y/C IN 和 VIDEO IN,则选择输入到 Y/C IN 的信号。

Y/C IN/OUT (Y/C 输入 / 输出) (4 芯微型 DIN)
这些是 Y/C 分离信号的输入 / 输出连接器。将它们连接到录像机、摄像机或其它监视器等设备的 Y/C 分离输入 / 输出连接器上。

VIDEO IN/OUT (视频输入 / 输出) (BNC)
 这些是复合视频信号的输入 / 输出连接器。将它们连接到设备的复合视频输入 / 输出连接器上，如 VCR、摄像机或另一个监视器。

AUDIO IN/OUT (音频输入 / 输出) (拾音插孔)
 这些是音频信号的输入 / 输出插孔。将它们连接到录像机等设备的音频输入 / 输出插孔上。

③ PARALLEL REMOTE (并行遥控) 端子 (模块连接器)

形成并行开关，并从外部控制监视器。
 有关插芯分配的详情，请参见第 13 (CS) 页。

④ LINE B (线路 B) 连接器 (仅限于 PVM-14L1/PVM-20L1)

复合视频和音频信号的线路输入连接器。按下控制面板上的 LINE B 按钮以监视通过这些连接器输入的信号。
 若信号输入至 Y/C IN 和 VIDEO IN, 则选择输入到 Y/C IN 的信号。

Y/C IN (Y/C 输入) (4 芯微型 DIN)
 这是 Y/C IN 分离信号的输入连接器。将其连接到录像机、摄像机或其它监视器等设备的 Y/C 分离输出连接器上。

VIDEO IN (视频输入) (BNC)
 这是复合视频信号的输入连接器。将其连接到录像机、摄像机或其它监视器等设备的复合视频输入连接器上。

AUDIO IN (音频输入) (拾音插孔)
 这些是音频信号的输入插孔。将其连接到录像机等设备的音频输入插孔上。

您可以从六种语言 (英语, 德语, 法语, 意大利语, 西班牙语, 日语) 中选择一种来显示菜单和其它在屏信息。

出厂预置语言是 ENGLISH (英语)。菜单屏幕图上的 ■ 标记表明当前的设置位置。

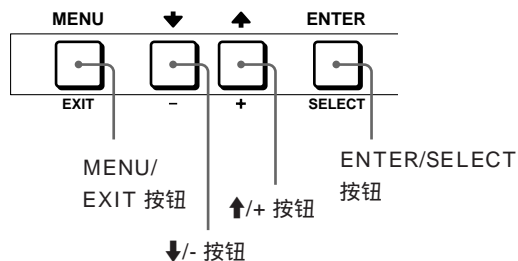

- 1 按下 MENU/EXIT 按钮来显示菜单屏幕，按下 ↑/+ 或 ↓/- 按钮来选择  (USER CONFIG)，然后按下 ENTER/SELECT 按钮。USER CONFIG 菜单出现。

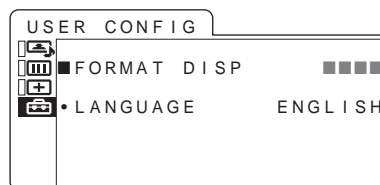

- 2 按下 ↑/+ 或 ↓/- 按钮以选择 “LANGUAGE”，然后按下 ENTER/SELECT 按钮。选中的项以黄色显示。

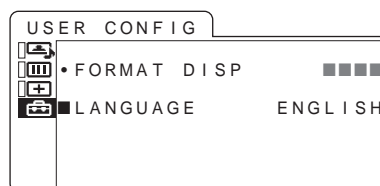

- 3 按下 ↑/+ 或 ↓/- 按钮以选择需要的语言，然后按下 ENTER/SELECT 按钮。在屏显示的语言变为您所选择的语言。

清除菜单

按下 MENU/EXIT 按钮。
 若在一分钟内未按下按钮，菜单自动消失。

使用菜单

监视器配备在屏显示菜单，以便进行各种调整和设置，如图像控制、输入设置和设定设置变更等。请按下面的指示进行调整或更改设置。

欲知菜单项目详情，请参见第 10 页的“使用菜单进行调整”。

您也可更改在屏显示菜单的菜单语言。

要更改菜单语言，请参见第 8 页的“选择菜单语言”。

菜单屏幕图上的 ■ 标记表明当前的设置位置。

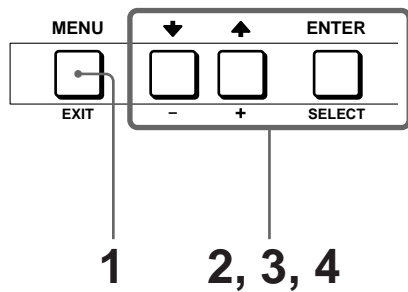

- 1 按下 MENU/EXIT 按钮。
菜单出现。
当前选中的菜单以黄色指针表示。

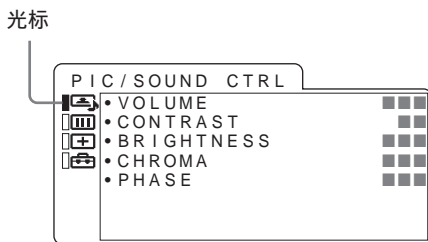

- 2 按下 ↑/+ 或 ↓/- 按钮以选择菜单，然后按下 ENTER/SELECT 按钮。
当前所选的菜单图标以黄色表示，并显示可用的设置项目。

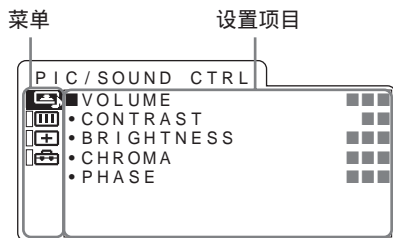

- 3 使用 ↑/+ 或 ↓/- 按钮以选择所需的项目，然后按下 ENTER/SELECT 按钮。
要改变的项目以黄色显示。

注意

根据所选项目，所选项目的下一级菜单会出现。

- 4 在项目中设定或调整。
当改变调整等级时：
要增加数字，请按下 ↑/+ 按钮。
要减小数字，请按下 ↓/- 按钮。
按下 ENTER/SELECT 按钮来确认数字，然后恢复初始屏幕。
当改变设置时：
按下 ↑/+ 或 ↓/- 按钮以改变设置。
按下 ENTER/SELECT 按钮来确认设置。
即使您未按下 ENTER/SELECT 按钮，在 AV 控制中调整的数值仍会得到确认。

注意

无法选取以蓝色显示的项目。若项目以白色显示，您可以选取它。

要清除菜单

请按下 MENU/EXIT 按钮。

若在一分钟内未按下按钮，菜单自动消失。

关于保存设置

设置自动存储在监视器存储器中。

使用菜单进行调整

项目

此监视器的屏幕菜单包含以下的项目。

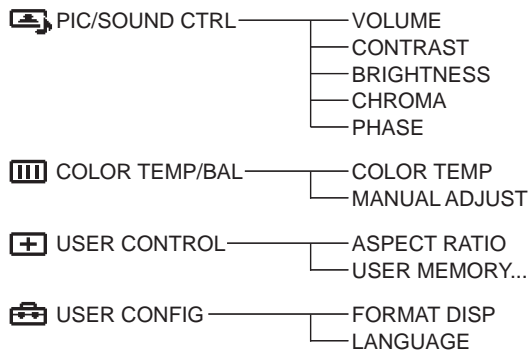

调整和改变设置

PIC/SOUND CTRL 菜单

PIC/SOUND CTRL 菜单用于调整音量和图像。根据输入信号不能调整的项目以蓝色显示。

子菜单	设置
VOLUME	调整音频电平。
CONTRAST	调整图像对比度。
BRIGHT	调整图像亮度。
CHROMA	调整彩色亮度。设置越高，浓度越高。设置越低，浓度越低。
PHASE	调整色调。设置越高，图像变得越绿。设置越低，图像变得越紫。

COLOR TEMP/BAL 菜单

COLOR TEMP/BAL 菜单用于调整图像白平衡。您需要使用测量仪器来调整白平衡。

子菜单	设置
COLOR TEMP	从 D65、D93 和 USER 设置中选择色温。
MANUAL ADJUST	若将 COLOR TEMP 设置为 USER，显示的项目从蓝色变为白色，这意味着您可以调整色温。 <ul style="list-style-type: none">• ADJUST GAIN...：调整 RGB 彩色平衡 (GAIN)。• ADJUST BIAS...：调整 RGB 彩色平衡 (BIAS)。• COPY FROM：若您使用 $\uparrow/+$ 或 $\downarrow/-$ 按钮选择 D65 或 D93，所选色温的白平衡数据将被复制到 USER。

USER CONTROL 菜单

USER CONTROL 菜单用于选择纵横比、存储或调用调整和设置值。

子菜单	设置
ASPECT RATIO	选择屏幕的纵横比为 4:3 或 16:9。
USER MEMORY...	存储或调用所有调整和设置值。 <ul style="list-style-type: none">• STORE：将菜单中当前设置的所有调整和设置值存入内部存储器。• RECALL：调出当前存储于内部存储器中的所有调整和设置值。

USER CONFIG 菜单

USER CONFIG 菜单用于选择菜单语言和在屏信息或是选择格式显示。

子菜单	设置
FORMAT DISP	决定输入信号格式是否在屏幕上显示。 <ul style="list-style-type: none">ON：始终显示格式。OFF：始终隐藏格式。AUTO：当信号开始输入时，格式显示约 10 秒。

子菜单	设置
LANGUAGE	您可以从下列的语言选项中选出菜单或信息所需的语言。 日本語：日语 ENGLISH：英语 DEUTSCH：德语 FRANÇAIS：法语 ITALIANO：意大利语 ESPAÑOL：西班牙语

使用最后控制功能

如果菜单未显示时按下 **↑/+** 或 **↓/-** 按钮，将显示您最后调整的下列菜单项目之一。

- VOLUME
- CONTRAST
- BRIGHT
- CHROMA
- PHASE

然后您可以立即调整该项目。

视频信号

频率响应

LINE	PVM-9L1 : 4 MHz +0 dB , -6 dB (Y 信号) PVM-14L1/PVM-20L1 : 8 MHz +0 dB , -6 dB (Y 信 号)
------	--

图像性能

正常扫描	PVM-9L1 : CRT 有效屏幕区域 的 6% 过扫描 PVM-14L1/PVM-20L1 : CRT 有效屏幕区域的 7% 过扫描
H. 线性	小于 8.0% (标准)
V. 线性	小于 7.0% (标准)
色温	D65 , D93 , 用户 (可调节色温 : 5000 K 至 10000 K)
分辨率	PVM-9L1 : 250 电视线 PVM-14L1/PVM-20L1 : 600 电 视线 (当 Y/C 信号输入后)

输入连接器

LINE 输入连接器 (PVM-9L1)

Y/C 输入	4 芯微型 DIN (×1) 参见第 13 (CS) 页的插芯分配。
VIDEO 输入	BNC 型 (×1) , 1 Vp-p +3 dB , -6 dB , 负同步
AUDIO 输入	拾音插孔 (×1) , -5 dBu ^{a)} , 47 kΩ 或更高

LINE A/B 输入连接器 (PVM-14L1/PVM-20L1)

Y/C 输入	4 芯微型 DIN (×2) 参见第 13 (CS) 页的插芯分配。
VIDEO 输入	BNC 连接器 (×2) , 1 Vp-p +3 dB , -6 dB , 负同步
AUDIO 输入	拾音插孔 (×2) , -5 dBu ^{a)} , 47 kΩ 或更高

遥控输入端子

并行遥控	模块连接器 8 芯 (×1)
------	------------------

输出连接器

LINE 输出连接器 (PVM-9L1)

Y/C 输出	4 芯微型 DIN (×1) 环通 , 75 Ω 自动终端功能
VIDEO 输出	BNC 型 (×1) , 环通 , 75 Ω 自动 终端功能
AUDIO 输出	拾音插孔 (×1) , 环通

LINE A 输出连接器 (PVM-14L1/PVM-20L1)

Y/C 输出	4 芯微型 DIN (×1) 环通 , 75 Ω 自动终端功能
VIDEO 输出	BNC 型 (×1) , 环通 , 75 Ω 自动 终端功能
AUDIO 输出	拾音插孔 (×1) , 环通
内置扬声器输出	0.8 W (单声道)

一般

CRT	Trinitron , P22 发光材料
功率消耗	PVM-9L1 : 40W , 0.6 至 0.3A PVM-14L1 : 68W , 1.1 至 0.4A PVM-20L1 : 75W , 1.2 至 0.4A
电源要求	100 至 240 V 交流电源 , 50/60Hz
起动冲量电流峰值	PVM-9L1 : (1) 电源开启 , 电流检测方式 : 93 A (240 V) (2) 热切换起动冲量电流 , 根据欧 洲标准 EN55103-1 测量 : 41 A (230 V) PVM-14L1 : (1) 电源开启 , 电流检测方式 : 93 A (240 V) (2) 热切换起动冲量电流 , 根据欧 洲标准 EN55103-1 测量 : 42 A (230 V)

a) 0 dBu = 0.775 Vr.m.s.

- PVM-20L1 :
- (1) 电源开启, 电流检测方式 :
44 A (240 V)
- (2) 热切换起动冲量电流, 根据
欧洲标准 EN55103-1测量 :
42 A (230 V)

工作条件

- 温度 0 至 +35°C
- 湿度 30 至 85% (无结露)
- 气压 700 hPa 至 1060 hPa

存储和搬运条件

- 温度 -10 至 +40°C
- 湿度 0 至 90%
- 气压 700 hPa 至 1060 hPa

尺寸 (宽 / 高 / 深)

- PVM-9L1 :
约 217 × 218 × 350 mm
- PVM-14L1 :
约 346 × 340 × 414 mm
- PVM-20L1 :
约 449 × 441 × 502 mm

质量

- PVM-9L1 :
约 6.3 kg
- PVM-14L1 :
约 15 kg
- PVM-20L1 :
约 28 kg

附件

- 交流电源线 (1)
- 操作说明书 (1)

设计和规格若有变更, 恕不另行通知。

插芯分配

Y/C IN 连接器 (4 芯微型 DIN)

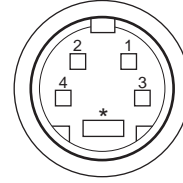

插芯编号	信号	说明
1	Y - 输入	1 Vp-p, 负同步, 75 Ω
2	CHROMA 输入 副载波输入	286m Vp-p (NTSC) , 300m Vp-p (PAL) , 色同步 Y 和 C 之间的延迟时间 : 0 ± 100 ns 以内, 75 Ω
3	Y - 输入用 GND	GND
4	CHROMA 输入用 GND	GND

PARALLEL REMOTE 端子
模块连接器 (8 芯)

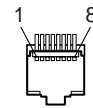

插芯编号	功能	
	PVM-14L1/20L1	PVM-9L1
1	表示 LINE A 输入信号	开启
2	表示 LINE B	开启
3	开启	开启
4	开启	开启
5	GND (接地)	GND (接地)
6	开启	开启
7	开启	开启
8	选择纵横比为 16:9	选择纵横比为 16:9

使用遥控所需的配线

将您想通过遥控器使用的功能接地 (插芯 5)。

寸法図/Dimensions/Dimensions/Abmessungen/Dimensiones/Dimensioni/尺寸图

PVM-9L1

正面
Front
Avant
Vorderseite
Frontal
Anteriore
前面

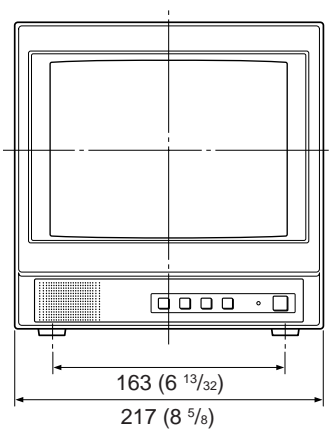

側面
Side
Côté
Seitenansicht
Lado
Laterale
側面

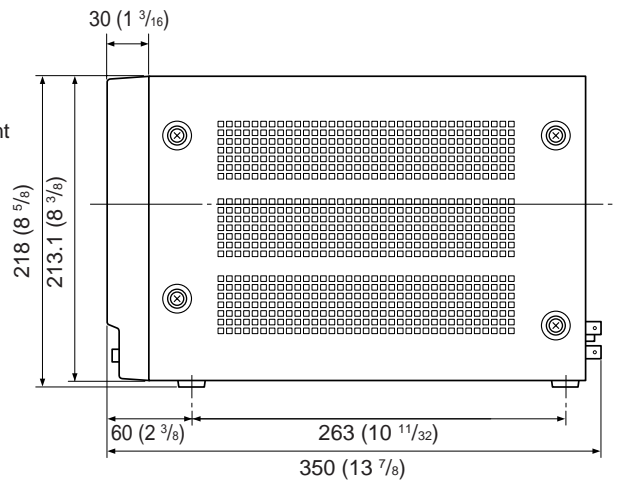

PVM-14L1

正面
Front
Avant
Vorderseite
Frontal
Anteriore
前面

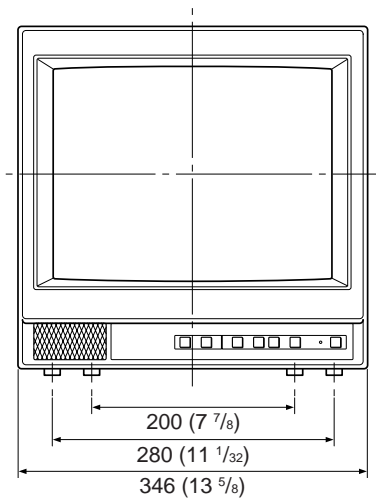

側面
Side
Côté
Seitenansicht
Lado
Laterale
側面

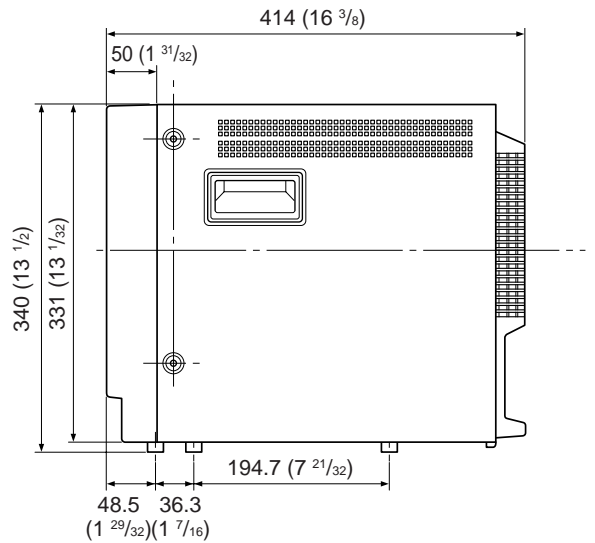

PVM-20L1

正面
Front
Avant
Vorderseite
Frontal
Anteriore
前面

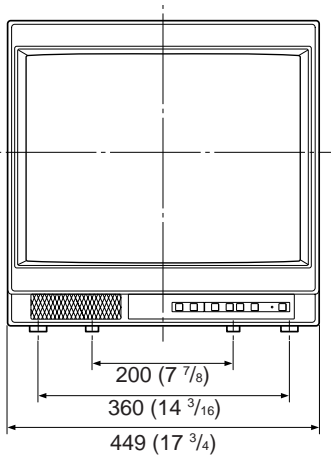

側面
Side
Côté
Seitenansicht
Lado
Laterale
側面

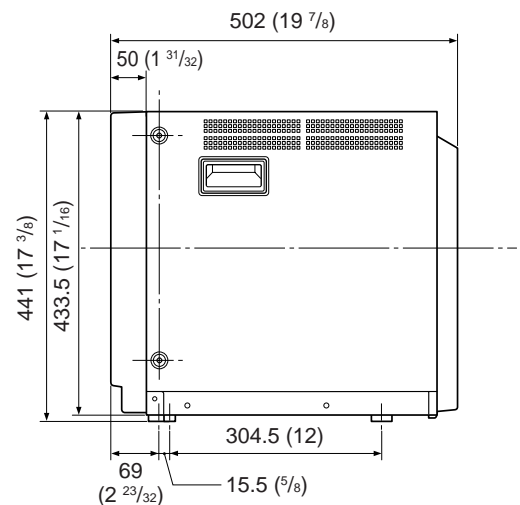

単位 : mm (インチ) / Unit: mm (inches) /
Appareil : mm (pouce) / Einheit: mm (Zoll) /
Unidad: mm (pulgadas) / Unità di misura: mm (pollici) /
単位 : mm (英寸)

お問い合わせは
「ソニー業務用製品ご相談窓口のご案内」にある窓口へ

ソニー株式会社 〒141-0001 東京都品川区北品川16-7-35

<http://www.sony.net/>

Printed in U.K.