

SONY®

MONITOR CONTROL UNIT
ATTACHMENT KIT

BKM-36H



警告

安全のための注意事項を守らないと、火災や
人身事故になることがあります。

このインストレーションマニュアルには、事故を防ぐための重要な注意事項と製品の取り扱いかたを示してあります。**このインストレーションマニュアルをよくお読みのうえ**、製品を安全にお使いください。お読みになったあとは、いつでも見られるところに必ず保管してください。

INSTALLATION MANUAL
1st Edition

Japanese/English

安全のために



下記の注意を守らないと、
火災や感電により死亡や大けがに
つながることがあります。



プラグをコンセントから抜く

組み立ての際には、モニターの電源を切って電源プラグを抜く

モニターの電源を接続したまま、本キットとの組み立てを行うと、モニターと本キットに電源コードをはさみ、感電の原因となることがあります。組み立ての際にはモニターの電源を切り、電源プラグを抜いてください。



禁止

油煙、湯気、湿気、ほこりの多い場所には設置しない

上記のような場所に設置すると、火災や感電の原因となります。取扱説明書に記されている仕様条件以外の環境での使用は、火災や感電の原因となります。

警告表示の意味

このインストラクションマニュアルおよび製品では、次のような表示をしています。表示の内容をよく理解してから本文をお読みください。



この表示の注意事項を守らないと、火災や感電などにより死亡や大けがなど人身事故につながることがあります。



この表示の注意事項を守らないと、事故によりけがをしたり周辺の物品に損害を与えたりすることがあります。

注意を促す記号



注意



手を挟まれないよう注意



火災



感電

行為を禁止する記号



禁止

行為を指示する記号



指示



プラグをコンセントから抜く



下記の注意を守らないと、**けが**をしたり周辺の物品に**損害**を与えることがあります。



指示

重いモニターは 2 人以上で開梱・運搬する

モニターは、見た目より重量があります。開梱や運搬は、けがや事故を防ぐため、必ず 2 人以上で行ってください。1 人で行うと、腰を痛めることがあります。



注意

転倒、移動防止の処置をする

モニターをラックに取り付け・取りはずしするときは、転倒・移動防止の処置をしないと、倒れたり、動いたりして、けがの原因となることがあります。安定した姿勢で注意深く作業してください。また、ラックの設置状況、強度を充分にお確かめください。



禁止

不安定な場所に設置しない

ぐらついた台の上や傾いたところなどに設置すると、モニターが落ちたり、倒れたりしてけがの原因となることがあります。また、設置・取付け場所の強度を充分にお確かめください。



指示

指定された接続ケーブルを使う

この取扱説明書に記されている接続ケーブルを使わないと、火災や故障の原因となることがあります。



手を挟まれないよう注意

組み立ての際には、モニターのハンドルを持つ

モニターと本キットの組み立ての際にモニターの底面を持つと、モニターと本キットの間に指や手を挟み、けがをすることがあります。組み立ての際は必ずモニターのハンドルを持ってください。



指示

組立て作業は 2 人以上で行なう

モニターとコントロールユニットを連結する時は、2 人以上で行なって下さい。1 人で行なうと、腰を痛めたり、けがの原因となることがあります。

目次



概要.....	5
部品構成.....	5
組み立て.....	6
スペーサーについて.....	8





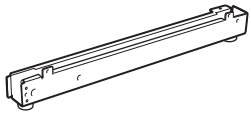
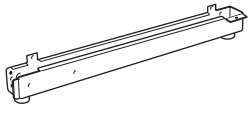
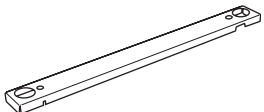
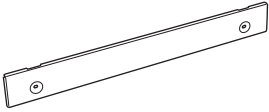

概要

モニターコントロールユニットアタッチメントキット BKM-36H は、ソニー BVM-A シリーズの 24 インチモニターとモニターコントロールユニット BKM-15R を連結するための組み立てキットです。

部品構成

BKM-36H は以下の部品で構成されています。組み立てを始める前に、部品がすべてそろっていることをお確かめください。

ベースフレーム (右) × 1 部品番号 : X-4037-057-3	
ベースフレーム (左) × 1 部品番号 : X-4037-056-1	
リアステー × 1 部品番号 : X-4037-055-1	
サイドカバー × 2 部品番号 : 4-072-162-02	
スペーサー (大) × 2 部品番号 : X-4037-054-1	

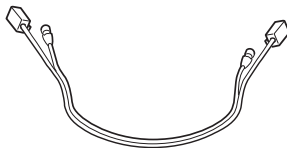
スペーサー (小) × 2 部品番号 : X-4037-053-1	
ワイヤーサドル × 2 部品番号 : 4-100-785-01	
ネジ A (4 × 12 mm) × 4 部品番号 : 7-682-163-01	
ネジ B (4 × 8 mm) × 8 部品番号 : 7-682-161-01	
ネジ C (4 × 8 mm) × 2 部品番号 : 7-682-261-09	
ネジ D (4 × 8 mm) × 4 部品番号 : 4-063-969-01	
接続ケーブル × 1 部品番号 : 1-830-578-11	

JP

組み立て

- 1 BKM-15R 底面の足 4 本をはずす。

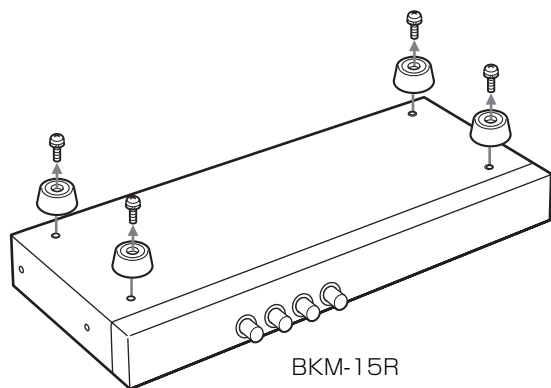

- 2 BKM-15R の両側面にベースフレーム (左) (右) を取り付ける。

各ベースフレームは、ネジ A (4 × 12 mm) を 2 本ずつ使って固定する。

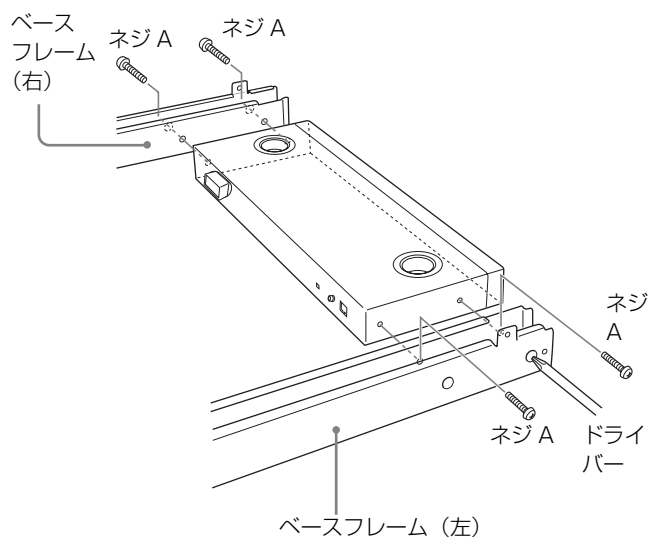

- 3 ベースフレーム (左) (右) にリアステーを乗せ、ネジ B (4 × 8 mm) 2 本とネジ C (4 × 8 mm) 2 本を使って固定する。

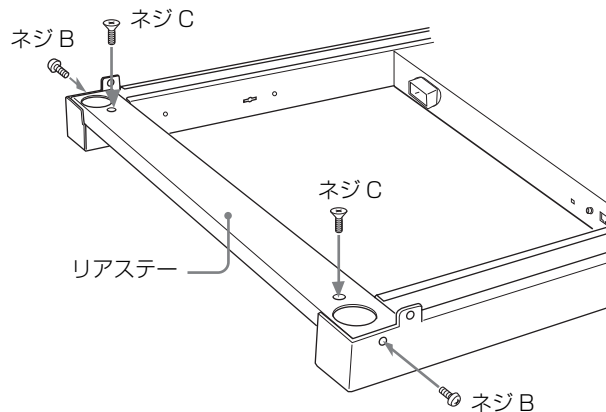

- 4 ベースフレーム (左) (右) に、手順 1 でははずした足を 2 本ずつ、はずしたネジを使って取り付ける。

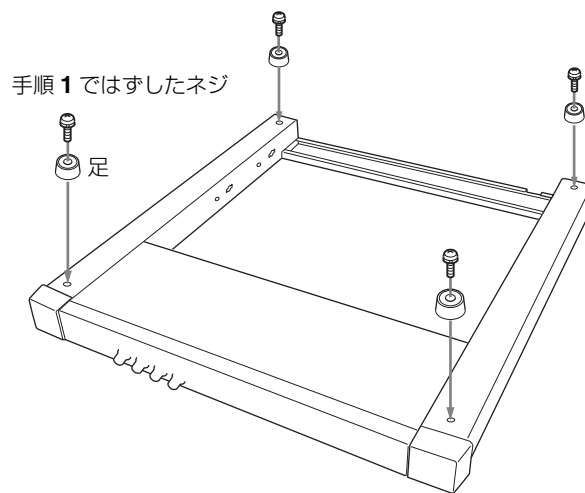

- 5 ベースフレーム (左) (右) の前面に、スペーサー (大) または (小) 2 個を、ネジ B (4 × 8 mm) 2 本を使って取り付ける。

スペーサーの金具の突起をベースフレームの穴にはめ込んでから、ネジ B で固定します。

- ◆ スペーサーの選択については、「スペーサーについて」(8ページ)をご覧ください。

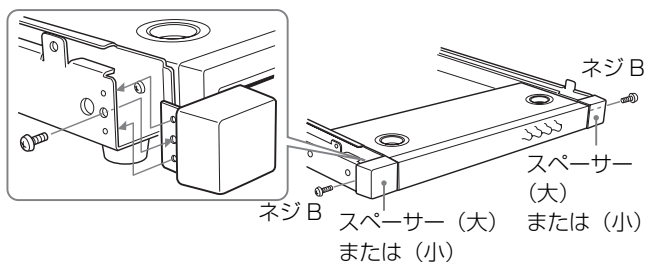

- 6 接続ケーブルを、BKM-15RのDC 5V IN 端子およびLAN (10 / 100) 端子に接続する。

ご注意

DC 5V IN 端子にケーブルをつなぐときは、ケーブル両端の凸凹を確認し、必ず凹側を BKM-15R に接続してください。つなぐときは、ケーブル先端の形と DC 5V IN 端子の形をあわせるようにして、差し込んでください。

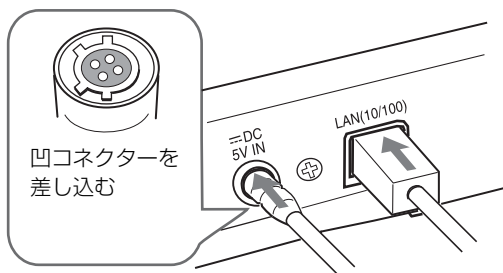

- 7 ワイヤースドル 2 個をベースフレームに取り付け、接続ケーブルを固定する。

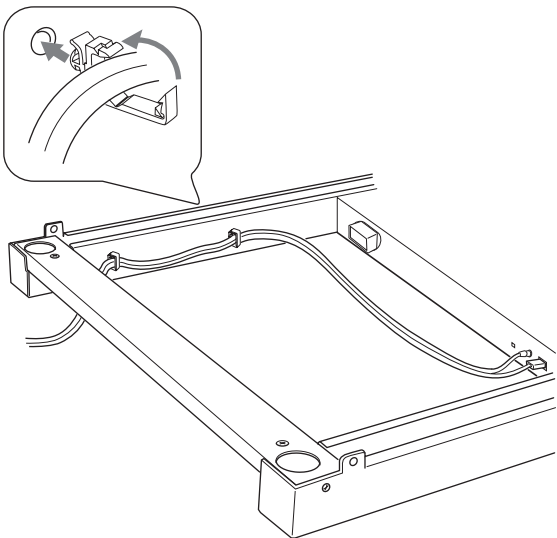

- 8 リアステー上部の丸穴 2 個にモニター底面の足をはめるようにして、モニターを載せる。

ご注意

モニターを載せるときは、必ずモニターのハンドルを持ってください。

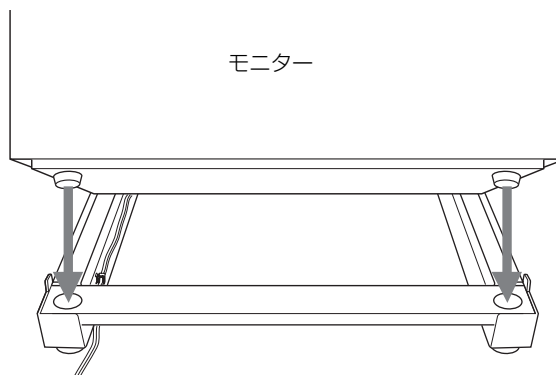

- 9 ネジ B (4 × 8 mm) 4 本を使って、モニターとベースフレーム (左) (右) を固定する。

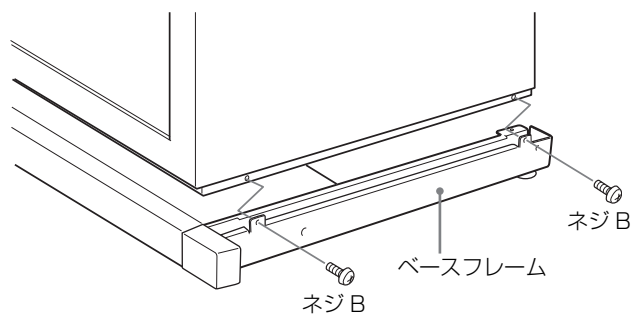

- 10 サイドカバー (左) (右) をネジ D (4 × 8 mm) 4 本でベースフレーム (左) (右) に取り付ける。(サイドカバーは左右とも同じ形状です。)

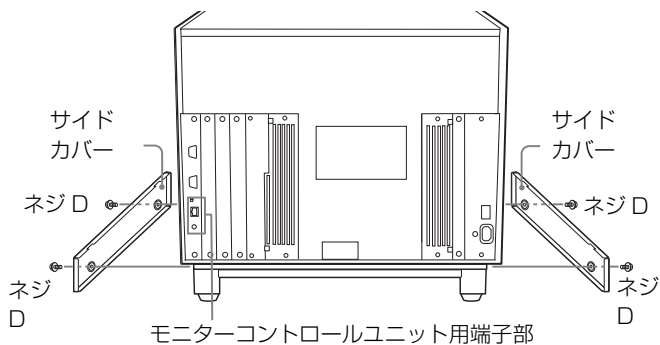

- 11 接続ケーブルのコネクターを、モニター後面のモニターコントロールユニット用端子部の、DC 5V OUT 端子および LAN (10 / 100) 端子に接続する。

で注意

DC 5V OUT 端子にケーブルをつなぐときは、ケーブル両端の凸凹を確認し、必ず凸側をモニターに接続してください。つなぐときは、ケーブル先端の形と DC 5V OUT 端子の形を合わせるようにして、差し込んでください。

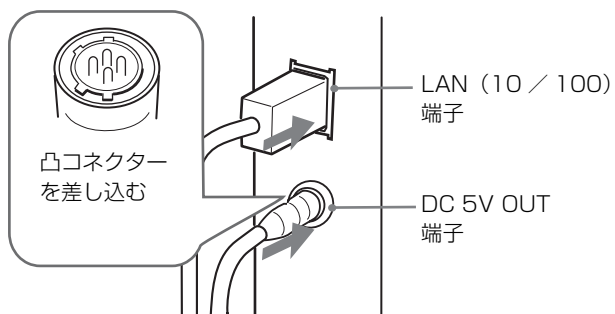

スペーサーの交換のしかた

いったん BKM-15R とモニターを連結したあとでも、下記の手順で簡単にスペーサーを交換することができます。

- 1 サイドカバーをはずす。
- 2 スペーサーを固定しているネジをはずす。
- 3 スペーサーを取りはずす。
- 4 新しいスペーサーを、逆の手順で取り付ける。

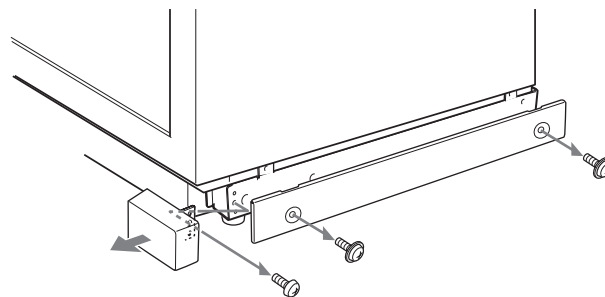

スペーサーについて

本機には 2 種類のスペーサーが付属しています。スペーサーによって、モニターの正面デザインが変わります。

スペーサー (大) を使用したとき

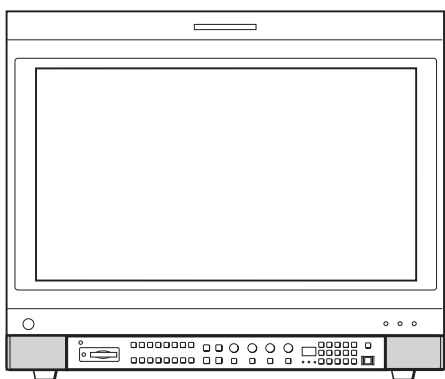

スペーサー (小) を使用したとき

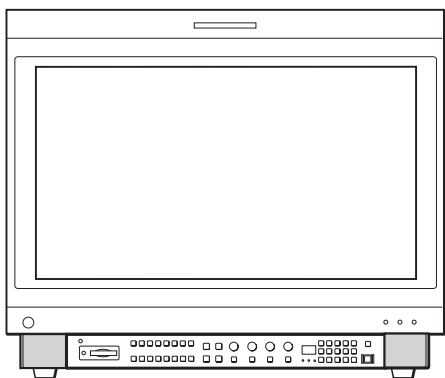

Contents



Overview	9
Components	9
Assembly	10
Using the Spacers	12



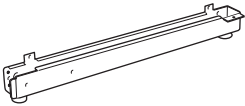
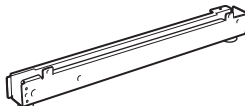
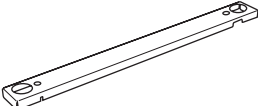
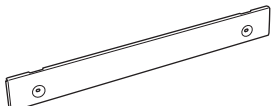

Overview

The BKM-36H Monitor Control Unit Attachment Kit is an assembly kit for joining a Sony BVM-A series 24 inch monitor to a BKM-15R Monitor Control Unit.

Components

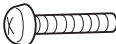
The BKM-36H consists of the following components. Make sure that you have all the components before beginning assembly.

Base frame (right) (1) Part No. X-4037-057-3	
Base frame (left) (1) Part No. X-4037-056-1	
Rear stay (1) Part No. X-4037-055-1	
Side covers (2) Part No. 4-072-162-02	
Spacers (large) (2) Part No. X-4037-054-1	
Spacers (small) (2) Part No. X-4037-053-1	

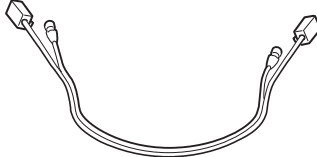
Cable holders (2) Part No. 4-100-785-01	
Screws A (4 × 12 mm) (4) Part No. 7-682-163-01	
Screws B (4 × 8 mm) (8) Part No. 7-682-161-01	
Screws C (4 × 8 mm) (2) Part No. 7-682-261-09	
Screws D (4 × 8 mm) (4) Part No. 4-063-969-01	
Connecting cable (1) Part No. 1-830-578-11	

GB

Assembly

- 1** Remove the four legs from the bottom of the BKM-15R.

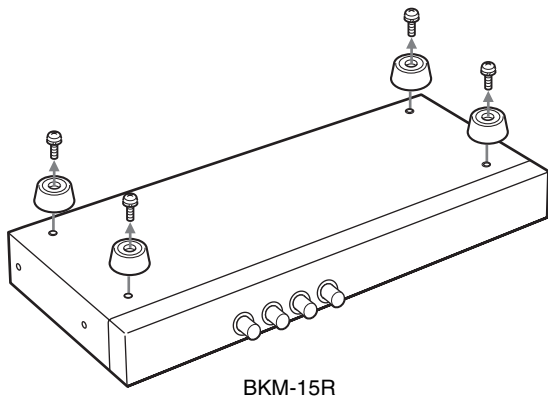

- 2** Attach the right and left base frames to the sides of the BKM-15R using four screws A (4×12 mm).

Use two screws A for each base frame.

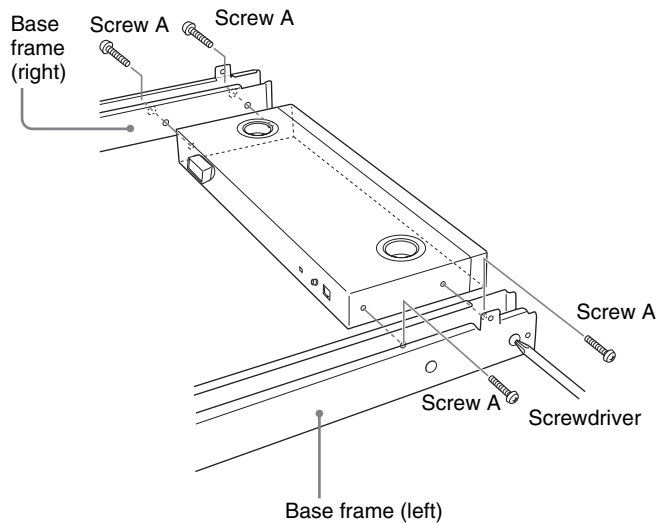

- 3** Place the rear stay on the right and left base frames and assemble them using two screws B (4×8 mm) and two screws C (4×8 mm).

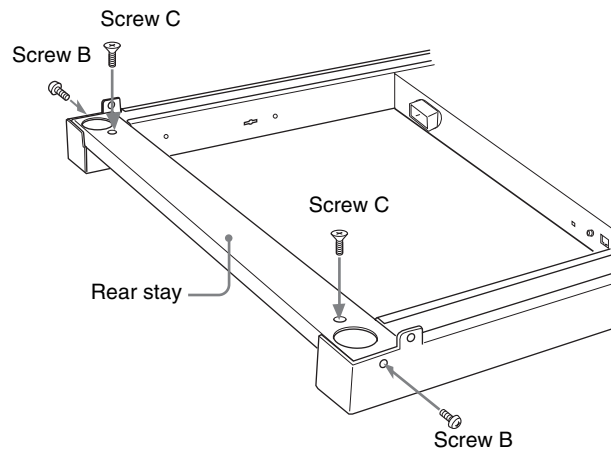

- 4** Attach the legs removed in Step 1 to the base frames using the screws removed in Step 1. (Attach two legs to each base frame.)

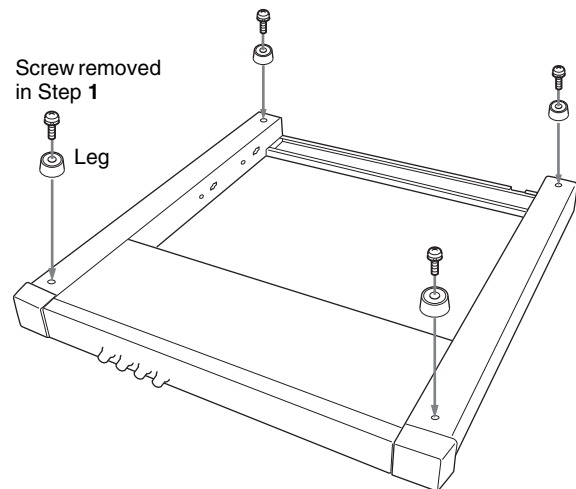

- 5** Attach the large or small spacers to the front of the left and right base frames, using two screws B (4×8 mm).

First align the projections on the spacer's plate with the holes on the base frame, then fasten screw B.

For the selection of the spacer, see “Using the Spacers” on page 12.

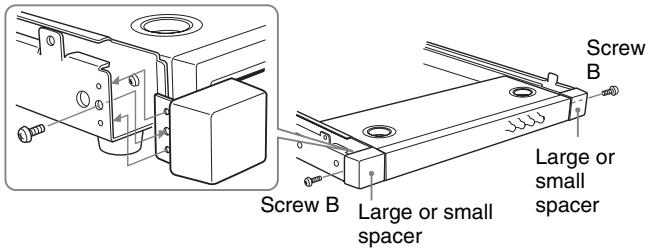

- 6 Connect the supplied connecting cable to the DC 5V IN and LAN(10/100) connectors on the rear panel of the BKM-15R.

Note

Be sure to plug the female connector of the cable into the DC 5V IN connector on the BKM-15R.

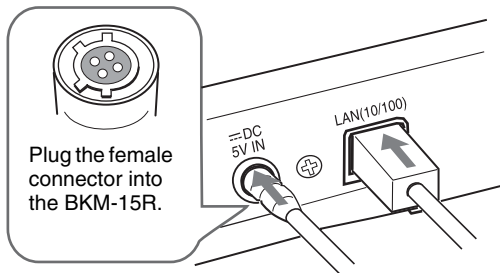

- 7 Attach the two cable holders to the base frame and extend the connecting cable through them.

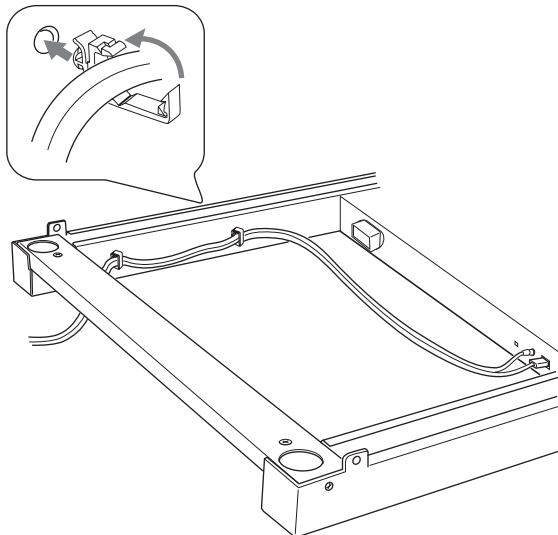

- 8 Place the monitor on the BKM-15R and the base frames so that the two legs of the monitor can go into the two holes on the top of the rear stay.

Note

When placing the monitor, be sure to hold the handles of the monitor.

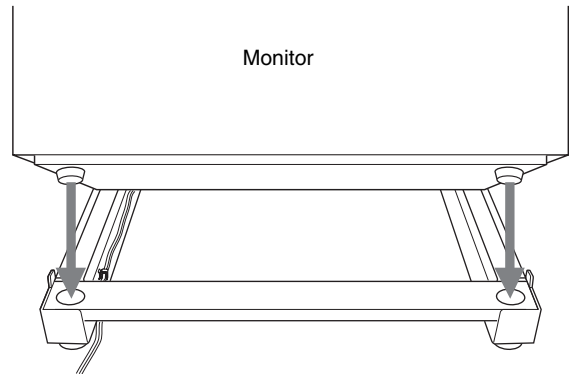

- 9 Attach the right and left base frames to the monitor using four screws B (4×8 mm).

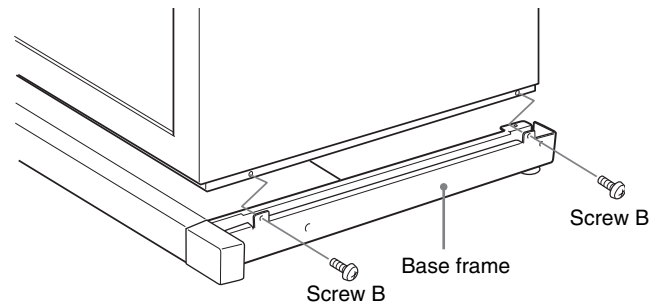

- 10 Attach the right and left side covers to the monitor using four screws D (4×8 mm). (The right and left side covers are in the same shape.)

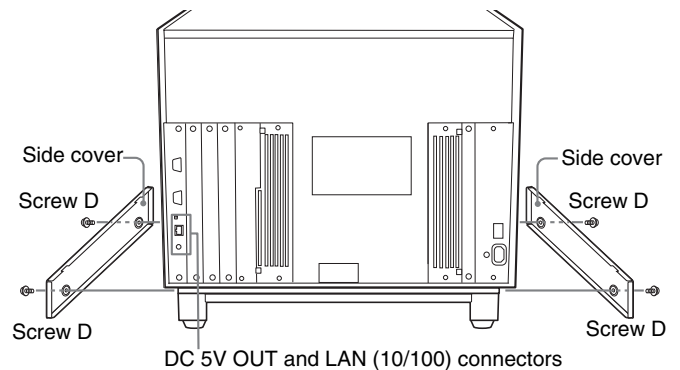

- 11** Plug the connecting cable into the DC 5V OUT and LAN(10/100) connectors at the rear of the monitor.

Note

Be sure to plug the male connector of the cable into the DC 5V OUT connector on the monitor.

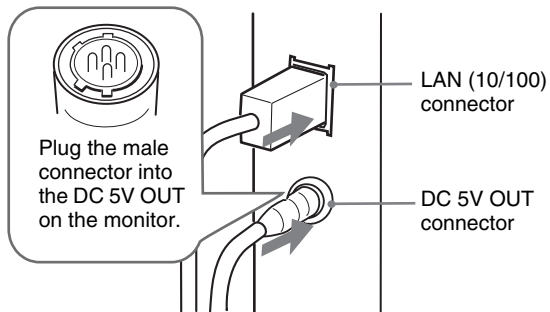

Changing the spacers

After the monitor and the BKM-15R have been assembled, you can change the spacer as follows:

- 1** Remove the side covers.
- 2** Remove the screws securing the spacers.
- 3** Remove the spacers.
- 4** Attach new spacers in the reversed order.

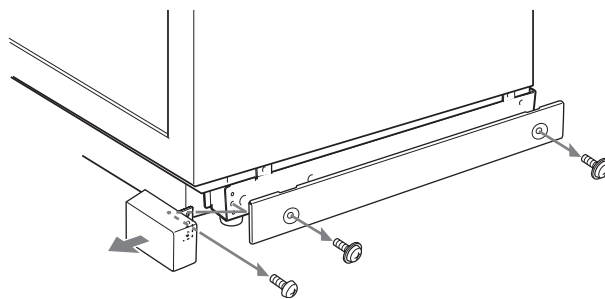

Using the Spacers

Two types of spacers are supplied with this unit. The front view of the monitor varies according to the spacers in use.

When the spacers (large) attached

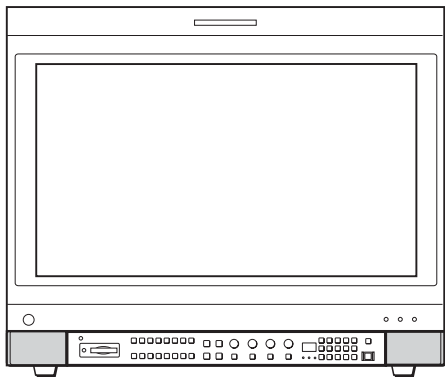

When the spacers (small) attached

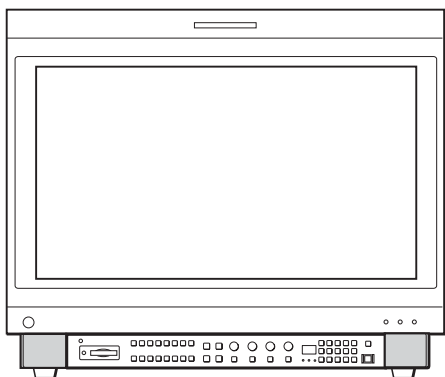

このマニュアルに記載されている事柄の著作権は当社にあり、説明内容は機器購入者の使用を目的としています。従って、当社の許可なしに無断で複写したり、説明内容（操作、保守等）と異なる目的で本マニュアルを使用することを禁止します。

The material contained in this manual consists of information that is the property of Sony Corporation and is intended solely for use by the purchasers of the equipment described in this manual.

Sony Corporation expressly prohibits the duplication of any portion of this manual or the use thereof for any purpose other than the operation or maintenance of the equipment described in this manual without the express written permission of Sony Corporation.

Sony Corporation

<http://www.sony.net/>

BKM-36H
(WW)
2-593-883-01(1)



この説明書は 100% 古紙再生紙を使用しています。
Printed on 100% recycled paper.

Printed in Japan
2005.11
© 2005